

# Návrh výstavy k 20. výročí ateliéru Prostorová tvorba

BcA. Markéta Schejbalová

---

Diplomová práce  
2017



Univerzita Tomáše Bati ve Zlíně  
Fakulta multimediálních komunikací

---

Univerzita Tomáše Bati ve Zlíně

Fakulta multimediálních komunikací

Ateliér Prostorová tvorba

akademický rok: 2016/2017

## ZADÁNÍ DIPLOMOVÉ PRÁCE

(PROJEKTU, UMĚLECKÉHO DÍLA, UMĚLECKÉHO VÝKONU)

Jméno a příjmení: **BcA. Markéta Schejbalová**  
Osobní číslo: **K15401**  
Studijní program: **N8206 Výtvarná umění**  
Studijní obor: **Multimédia a design – Prostorová tvorba**  
Forma studia: **prezenční**

Téma práce: **Návrh výstavy k 20. výročí ateliéru Prostorová tvorba**

Zásady pro vypracování:

### 1. TEORETICKÁ ČÁST

a) Rozbor zadaného prostorového úkolu (viz bod 2.), vymezení jeho problematičnosti: analýza místa, mapové podklady, původní stav, fotodokumentace, vyhodnocení jedinečnosti podmínek a vztahů v prostoru. Rozsah textu min. 6A4 + mapové a obrazové přílohy.

b) Známé příklady stejných nebo podobných řešení a osobní vyhodnocení pozitiv a negativ pro vlastní inspiraci a užití min. 3 příklady. Rozsah textu min. 6A4 + obrazové přílohy.

c) Historiografie daného problému. Rozsah textu min. 6A4 + obrazové přílohy.

d) Osobní stanovisko – koncept návrhu (funkce vs. forma vs. účel vs. marketing).

Rozsah textu min. 6A4 + obrazové přílohy.

e) Průvodní zpráva k návrhu popisující zvolená funkční, konstrukční, technická, materiálová a barevná řešení, doporučené výrobní postupy a zhotovitele /min. 3 možnosti /, včetně cenového aproximativu a vedené dokladové části.

Rozsah min. 10A4 + obrazové přílohy.

### FORMA ODEVZDÁNÍ

Minimálně 34 normostran textu + obrazové přílohy ve vazbě minimálně ve standardu

### UTB. 2. PRAKTICKÁ ČÁST

A) Návrh veřejného prostoru: reálné zadání z oboru výstavnictví, scénografie, užitého

detailu urbánního prostoru, drobné architektury či zadávací projekt rozsahu umožňující vypsání veřejné soutěže, zakázky, tendru. Zadání vychází z:

a.konkrétní situace pro konkrétního investora a uživatele v reálném čase /např. "Arboretum Horní Lideč"/, posouzení možných variant a návrhu vybrané lokace do stupně zadávacího projektu

b.existujícího projektu a kopíruje již zpracované či zpracovávané téma s jasným názorovým i tvarovým odlišením, posunem a obohacením /např. Návrh scénického řešení divadelního, televizního nebo eventového formátu/, respektování podmínek a vytvoření jiného vizuálního typu

c.vlastního programu/práce na základě důsledné formulace a obhajoby důvodu zpracování před jejím zadáním - min. 10A4 textu /např. organizování veřejného prostoru, prostor pro guerillový marketing atp./

d.podmínek zadání veřejné národní nebo mezinárodní soutěže odpovídající oborově i rozsahem /např. EXPO 2015/

Soutěž užšího zadání může být doplněna do standardního rozsahu dalším souvisejícím zadáním, zpracováním detailu atp.

B)Návrh prvku veřejného prostoru/interiéru: ideálně související se zadáním A: mobiliář- např. židle, police, stůl atp., opakovatelný segment výplně- např. zábradlí, okno, dveře atp., orientační nebo reklamní prvek- např. poutače, kaplička, pomník, podstavec pro konkrétní plastiku atp. Pro všechna zadání je požadována konzultace a docházka min. 80% možného času, potvrzené konzultace s externími odborníky min.3x, vedené v doložkové části.

#### FORMA ODEVZDÁNÍ

A - výkresová část v potřebném rozsahu autorizující návrh: kresebné návrhy možných variant, zpracovaný návrh vybraného a schváleného řešení, barevné řešení, technické a konstrukční řešení, koncept osvětlení atp. dle typu práce a standardních požadavků na dokumentaci pro zhotovení díla. 2x paré A3 vazba minimálně ve standardu UTB s přílohou digitální kopie paré (PDF), min. 2 ks plakát B1 (100 x 70 cm tisk přímo na KAPA desky 3mm) pro účely prezentace díla, model navrženého řešení v měřítku 1:50 a větším (dle typu zadání)

B - výkresová část v potřebném rozsahu pro vysvětlení navrženého řešení, formát min. A3, fotodokumentace, model v měřítku 1:1 včetně barevného řešení resp. odpovídající povrchové úpravy /např. zábradlí > zinkování atp./

Na samostatném nosiči CD-ROM odevzdejte v min. počtu 10 kusů obrazovou dokumentaci praktické části závěrečné práce pro využití v publikacích FMK. Formát pro bitmapové podklady: JPEG, barevný prostor RGB, rozlišení 300dpi, 250mm delší strana. Formáty pro vektory: AI, EPS, PDF. Loga a texty v křivkách. V samostatném textovém souboru uveďte jméno a příjmení, login do Portálu UTB, obor (ateliér), typ práce, přesný název práce v češtině a angličtině, rok obhajoby, osobní mail, osobní web, telefon. Přiložte svou osobní fotografii v tiskovém rozlišení.

Rozsah diplomové práce:

Rozsah příloh:

Forma zpracování diplomové práce: **tištěná/umělecké dílo**

Seznam odborné literatury:

1) GAVENTA, Sarah. *New Public Spaces*. Londýn: Octopus Publishing Group, 2006. ISBN 184533-134-6.

2) GEHL, Jan, GEMZOE, Lars. *Nové městské prostory*. Brno: ERA, 2002. ISBN 87-7407-233-1.

3) LOU, Michel. *Light: The Shape of Space: Designing with Space and Light*. New York: Wiley, 1996. ISBN: 0471286184.

4) MORAN, Nick. *Světelný design: pro divadlo, koncerty, výstavy a živé akce*. Praha: Institut umění - Divadelní ústav ve spolupráci s Institutem světelného designu, 2010. ISBN 978-80-7008-246-1.

5) NEUFERT, Ernst. *Navrhování staveb, 2. české vydání*, Praha: Consult invest. 2000. ISBN: 80-191486-6-6.

6) ŠILHÁNKOVÁ, Vladimíra. *Veřejné prostory v územně plánovacím procesu*. Brno: VUT Fakulta architektury, 2003. ISBN 80-214-2505-9.

7) GAVENTA, Sarah. *New Public Spaces*. 1. vyd. Londýn: Octopus Publishing Group, 2006. 208 s. ISBN 184533-134-6.

8) GEHL, Jan a Lars GEMZOE. *Nové městské prostory*. 1. vyd. Brno: ERA, 2002. 263 s. ISBN 87-7407-233-1.

9) ŠILHÁNKOVÁ, Vladimíra. *Veřejné prostory v územně plánovacím procesu*. 1. vyd. Brno: VUT Fakulta architektury, 2003. 143 s. ISBN 80-214-2505-9.

10) PKG 2009 Loft Publications INTERIOR DESIGN

11) edice DAAB ( [www.daab-online.com](http://www.daab-online.com) )

12) edice LINKS ( [www.linksbooks.net](http://www.linksbooks.net) )

Vedoucí diplomové práce:

**Ing. arch. Michael Klang, CSc.**

Ateliér Prostorová tvorba

Datum zadání diplomové práce:

**1. prosince 2016**

Termín odevzdání diplomové práce:

**12. května 2017**

Ve Zlíně dne 15. prosince 2016

doc. MgA. Jana Janíková, ArtD.  
*ředitelka*



*[Signature]*  
Ing. arch. Michael Klang, CSc.  
*vedoucí ateliéru*



## PROHLÁŠENÍ AUTORA BAKALÁŘSKÉ/DIPLOMOVÉ PRÁCE

Beru na vědomí, že

- odevzdáním bakalářské/diplomové práce souhlasím se zveřejněním své práce podle zákona č. 111/1998 Sb. o vysokých školách a o změně a doplnění dalších zákonů (zákon o vysokých školách), ve znění pozdějších právních předpisů, bez ohledu na výsledek obhajoby <sup>1)</sup>;
- beru na vědomí, že bakalářská/diplomová práce bude uložena v elektronické podobě v univerzitním informačním systému a bude dostupná k nahlédnutí;
- na moji bakalářskou/diplomovou práci se plně vztahuje zákon č. 121/2000 Sb. o právu autorském, o právech souvisejících s právem autorským a o změně některých zákonů (autorský zákon) ve znění pozdějších právních předpisů, zejm. § 35 odst. 3 <sup>2)</sup>;
- podle § 60 <sup>3)</sup> odst. 1 autorského zákona má UTB ve Zlíně právo na uzavření licenční smlouvy o užití školního díla v rozsahu § 12 odst. 4 autorského zákona;
- podle § 60 <sup>3)</sup> odst. 2 a 3 mohu užit své dílo – bakalářskou/diplomovou práci - nebo poskytnout licenci k jejímu využití jen s předchozím písemným souhlasem Univerzity Tomáše Bati ve Zlíně, která je oprávněna v takovém případě ode mne požadovat přiměřený příspěvek na úhradu nákladů, které byly Univerzitou Tomáše Bati ve Zlíně na vytvoření díla vynaloženy (až do jejich skutečné výše);
- pokud bylo k vypracování bakalářské/diplomové práce využito softwaru poskytnutého Univerzitou Tomáše Bati ve Zlíně nebo jinými subjekty pouze ke studijním a výzkumným účelům (tj. k nekomerčnímu využití), nelze výsledky bakalářské/diplomové práce využít ke komerčním účelům.

Ve Zlíně ..... 25. 4. 2014 .....

MARKEŤA  
SCHEIDALOVÁ .....  
Jméno, příjmení, podpis

<sup>1)</sup> zákon č. 111/1998 Sb. o vysokých školách a o změně a doplnění dalších zákonů (zákon o vysokých školách), ve znění pozdějších právních předpisů, § 47b Zveřejňování závěrečných prací:

(1) Vysoká škola nevydělečně zveřejňuje bakalářské, diplomové, disertační a rigorózní práce, u kterých proběhla obhajoba, včetně posudků oponentů a výsledku obhajoby prostřednictvím databáze kvalifikačních prací, kterou spravuje. Způsob zveřejnění stanoví vnitřní předpis vysoké školy. Vysoká škola disertační práce nezveřejňuje, byla-li již zveřejněna jiným způsobem.

(2) Bakalářské, diplomové, disertační a rigorózní práce odevzdané uchazečem k obhajobě musí být též nejméně pět pracovních dnů před konáním obhajoby zveřejněny k nahlížení veřejnosti v místě určeném vnitřním předpisem vysoké školy nebo není-li tak určeno, v místě pracoviště vysoké školy, kde se má konat obhajoba práce. Každý si může ze zveřejněné práce pořizovat na své náklady výpisy, opisy nebo rozmnoženiny.

(3) Platí, že odevzdáním práce autor souhlasí se zveřejněním své práce podle tohoto zákona, bez ohledu na výsledek obhajoby.

(4) Vysoká škola může odložit zveřejnění bakalářské, diplomové, disertační a rigorózní práce nebo jejich částí, a to po dobu trvání překážky pro zveřejnění, nejdéle však na dobu 3 let. Informace o odložení zveřejnění musí být spolu s odůvodněním zveřejněna na stejném místě, kde jsou zveřejňovány bakalářské, diplomové, disertační a rigorózní práce, již se týká odklad zveřejnění podle věty první, jeden výtisk práce k uchování ministerstvu

<sup>2)</sup> zákon č. 121/2000 Sb. o právu autorském, o právech souvisejících s právem autorským a o změně některých zákonů (autorský zákon) ve znění pozdějších právních předpisů, § 35 odst. 3:

(3) Do práva autorského také nezasahuje škola nebo školské či vzdělávací zařízení, užíje-li nikoli za účelem přímého nebo nepřímého hospodářského nebo obchodního prospěchu k výuce nebo k vlastní vnitřní potřebě dílo vytvořené žákem nebo studentem ke splnění školních nebo studijních povinností vyplývajících z jeho právního vztahu ke škole nebo školskému či vzdělávacímu zařízení (školní dílo).

<sup>3)</sup> zákon č. 121/2000 Sb. o právu autorském, o právech souvisejících s právem autorským a o změně některých zákonů (autorský zákon) ve znění pozdějších právních předpisů, § 60 Školní dílo:

(1) Škola nebo školské či vzdělávací zařízení mají za obvyklých podmínek právo na uzavření licenční smlouvy o užití školního díla (§ 35 odst. 3). Odpírá-li autor takového díla udělit svolení bez vážného důvodu, mohou se tyto osoby domáhat nahrazení chybějícího projevu jeho vůle u soudu. Ustanovení § 35 odst. 3 zůstává nedotčeno.

(2) Není-li sjednáno jinak, může autor školního díla své dílo užit či poskytnout jinému licenci, není-li to v rozporu s oprávněnými zájmy školy nebo školského či vzdělávacího zařízení.

(3) Škola nebo školské či vzdělávací zařízení jsou oprávněny požadovat, aby jim autor školního díla z výdělku jim dosaženého v souvislosti s užitím díla či poskytnutím licence podle odstavce 2 přiměřeně přispěl na úhradu nákladů, které na vytvoření díla vynaložily, a to podle okolností až do jejich skutečné výše; přitom se přihlédne k větší výdělku dosaženého školou nebo školským či vzdělávacím zařízením z užití školního díla podle odstavce 1.

## **ABSTRAKT**

V Diplomové práci se zabývám návrhem na výstavu k 20. výročí založení ateliéru Prostorová tvorba. Pracuji s výstavními variantami, které skýtá venkovní prostor v centru města Zlína, navrhuji celkový vzhled, technické, materiálové a výrobní řešení zvoleného projektu. Snažím se přizpůsobit finančním a organizačním možnostem. Popisuji jednotlivé fáze přípravy společenské a kulturní události.

Klíčová slova: Prostorová tvorba, Zlín, náměstí Práce, výstavnictví, výstava, oslava, studenti, absolventi, historie, propagace, program

## **ABSTRACT**

The diploma thesis solves The Spatial Design Atelier 20th anniversary exhibition proposal. It works with exhibition possibilities in the center of Zlín, proposes the overall appearance, technical, material and manufacturing solution of the selected project. It adapts to financial and organizational possibilities. Describes the different stages of the preparation of social and cultural event.

Keywords: Spatial design, Zlín, Square of Work, public space, Exhibitions, exhibition, celebration, students, graduates, history, promotion, program

Děkuji panu Ing. arch. Michaelu Klangovi, Csc. za ochotu, trpělivý přístup a cenné rady!  
Zároveň chci poděkovat rodině a nejbližším, kteří mě podporovali při mém studiu.

Prohlašuji, že odevzdaná verze diplomové práce a verze elektronická nahraná do  
IS/STAGU jsou totožné.

# OBSAH

|   |           |
|---|-----------|
| <b>ÚVOD</b> .....   | <b>10</b> |
| <b>I TEORETICKÁ ČÁST</b> .....  | <b>11</b> |
| <b>1 ZLÍN</b> .....   | <b>12</b> |
| <b>2 ANALÝZA A VYHODNOCENÍ JEDINEČNOTI MÍSTA</b> .....                                | <b>13</b> |
| 2.1 NÁMĚSTÍ PRÁCE.....  | 14        |
| 2.1.1 Podchod na náměstí Práce.....   | 16        |
| 2.2 ŠIRŠÍ VZTAHY .....  | 19        |
| 2.2.1 Dopravní obslužnost.....  | 20        |
| 2.2.1.1 Zastávky MHD .....  | 21        |
| 2.2.2 Informační centrum .....  | 22        |
| 2.2.3 První pomoc .....   | 23        |
| 2.2.4 Obchody .....   | 24        |
| 2.2.5 Ubytovací možnosti .....  | 25        |
| 2.2.6 Občerstvení .....   | 26        |
| <b>3 UNIVERZITA TOMÁŠE BATI VE ZLÍNĚ</b> .....  | <b>27</b> |
| 3.1 HISTORIE VYSOKÉHO ŠKOLSTVÍ VE ZLÍNĚ .....   | 28        |
| 3.1.1 Vznik Fakulty technologické VUT v Brně se sídlem ve Zlíně .....                 | 29        |
| 3.1.2 Vznik Fakulty managementu a ekonomiky VUT v Brně se sídlem ve Zlíně .....       | 30        |
| 3.1.3 Vznik Institutu reklamní tvorby a marketingových komunikací .....               | 30        |
| 3.1.4 Vznik Univerzity Tomáše Bati ve Zlíně .....                                     | 31        |
| 3.1.5 Vznik Fakulty multimediálních komunikací.....                                   | 32        |
| <b>4 ATELIÉR PROSTOROVÁ TVORBA</b> .....  | <b>33</b> |
| <b>5 VÝSTAVNICTVÍ</b> .....   | <b>34</b> |
| 5.1 HISTORIE VÝSTAVNICTVÍ .....   | 34        |
| <b>6 PŘÍKLADY VÝSTAV, HLEDÁNÍ VLASTNÍ INSPIRACE</b> .....                             | <b>36</b> |
| 6.1 OUTDOOROVÁ VÝSTAVA ATELIÉRU PROSTOROVÁ TVORBA VE ZLÍNĚ .....                      | 36        |
| 6.2 VÝSTAVA „PROSTOR NAPA“ .....  | 38        |
| 6.3 VÝSTAVA „MŮJ BAŤOVSKÝ DOMEK“ VE ZLÍNĚ.....  | 39        |
| 6.4 POLSKÝ PAVILON NA ARCHITEKTONICKÉM BIENÁLE V BENÁTKÁCH .....                      | 40        |
| 6.5 VÝSTAVA BERLÍNSKÉ TECHNICKÉ UNIVERZITY „CITY VISIONS 1910 – 2010“ V LONDÝNĚ ..... | 43        |
| 6.6 INSTALACE „ALMOST PLANETS“ V CHICAGU .....  | 45        |
| 6.7 INSTALACE „MIRROR CULTURE“ V BULHARSKU.....                                       | 46        |
| <b>7 KONCEPT NÁVRHU</b> .....   | <b>48</b> |
| <b>II PRAKTICKÁ ČÁST</b> .....  | <b>53</b> |
| <b>8 VLASTNÍ NÁVRH</b> .....  | <b>54</b> |

|          |                                       |           |
|----------|---------------------------------------|-----------|
| 8.1      | VÝSTAVA „ZAMĚŘENO NA...“ .....        | 54        |
| 8.2      | VÝSTAVA V PODCHODU .....              | 60        |
| 8.3      | VÝSTAVA „MOTÝLI“ .....                | 65        |
| 8.4      | PROPAGACE.....                        | 69        |
| 8.4.1    | Tiskoviny.....                        | 70        |
| 8.4.2    | Facebookové stránky.....              | 71        |
| 8.4.3    | Logo .....                            | 73        |
| <b>9</b> | <b>PRŮVODNÍ ZPRÁVA K NÁVRHU .....</b> | <b>74</b> |
|          | <b>ZÁVĚR .....</b>                    | <b>86</b> |
|          | <b>SEZNAM POUŽITÉ LITERATURY.....</b> | <b>87</b> |
|          | <b>SEZNAM OBRÁZKŮ .....</b>           | <b>89</b> |
|          | <b>SEZNAM PŘÍLOH.....</b>             | <b>95</b> |

## ÚVOD

V diplomové práci představuji ucelený návrh výstavy k 20. výročí založení ateliéru Prostorová tvorba, jehož obsahem je vizuální podoba výstavy, její technické a materiálové řešení, propagace a organizační uspořádání.

Teoretická část práce nabízí detailní popis výtvarného procesu navrhování, v praktické části se pak zabývám věcným návodem na samotnou realizaci události.

Z důvodu obsáhlosti zadání je návrh výsledkem práce dvou autorů. Mou kolegyní a spoluautorkou je Kateřina Rašková, která stejně jako já, avšak svými slovy, obhájuje ve své absolventské práci naše společné myšlenky a vzniklý projekt. Svůj vlastní pohled se pokusím nastínit následovně.

V prvních kapitolách se zaměřím na obecné údaje a poznatky spojené s daným tématem. Nejdříve se budu věnovat místu konání výstavy, vyhodnotím prostorové podklady a širší vztahy zvoleného místa konání, popíši možné varianty a nakonec zdůvodním volbu finálního výběru lokace.

Následně stručně vyliším historii vzniku Univerzity Tomáše Bati, Fakulty multimediálních komunikací i ateliéru Prostorová tvorba. Rozeberu problematiku výstavnictví a popíši zvolené inspirační zdroje expozičních řešení, které nám napomohly ve vlastním zpracování návrhu. V závěru teoretické části objasním naše postoje vůči zadané práci a seznámím čtenáře s celkovým konceptem návrhu.

Praktická část nabídne detailní řešení jednotlivých částí projektu. Postupně zde budu prezentovat vizuální stránku věci i technická řešení a zvolené výrobní postupy. V průvodní zprávě pak dále rozepíši postup organizace výstavy a její finanční náročnost.

Cílem je vytvoření příručky, která bude vodítkem při realizaci oslavy, spojené s významným jubileem ateliéru Prostorová tvorba, zároveň se jedná o návrh, technicky i finančně dosažitelný s ohledem na ateliérové možnosti.

## **I. TEORETICKÁ ČÁST**

## 1 ZLÍN

Zlín je statutární, průmyslově podnikatelské město, ležící na východě Moravy, v údolí řeky Dřevnice, na pomezí Hostýnských a Vizovických vrchů. Jakožto centrum Zlínského kraje skýtá osmdesát tisíc obyvatel.

Historie Zlína sahá daleko do středověku, kdy bylo město řemeslnicko-cechovním střediskem. První písemná zmínka pochází z roku 1322. Zlín patřil mezi sídelní města, patřící majitelům panství a jeho rozvoj závisel na vlivu městské samosprávy. Změna v tomto vývoji nastala až s příchodem průmyslové revoluce.

Důležitým datem zlínské historie se stal rok 1894, kdy zde byl založen obuvnický podnik, patřící rodině Baťových. Díky vlivu Tomáše Bati, majitele a pozdějšího starosty, se firma i město těšily velmi výjimečné prosperitě a růstu. V meziválečném období se proto Zlín stal moderním městským centrem s jedinečným architektonickým stylem i životním nábojem. Baťova stavitelská činnost rostla v období mezi světovými válkami enormní rychlostí. Součástí jeho architektonického týmu byly osobnosti jako například Jan Kotěra, František Lidie Gahura, Miroslav Lorenc a Vladimír Karfík. Pětitisícové městečko se ve velmi krátké době změnilo na hustě osídlený, unikátní, funkcionalistický Zlín s 43 500 obyvateli.

V lednu roku 1945 byl Zlín přejmenován na Gottwaldov a následovala éra komunistického režimu. V této době pokračovaly ve své činnosti zlínské filmové ateliéry, které se v šedesátých letech proslavily animovanými a trikovými filmy Karla Zemana a Hermíny Týrlové. Další významnou osobností toho času byl designér Zdeněk Kovář, nebo cestovatelé Miroslav Zikmund a Jiří Hanzelka.

V roce 1989, po změně politického režimu, nastal růst soukromého podnikání a obchodních aktivit. Jedním z důvodů byla Baťova podnikatelská tradice a také vhodná geografická poloha. V současné době je Zlín kulturně vyspělým a vyhledávaným městem se 75 000 obyvateli.<sup>1</sup>

---

<sup>1</sup> ALPRO. Zlín. Fotoplán města. 3. vyd. Valašské Meziříčí: ALPRO, 2004



## 2 ANALÝZA A VYHODNOCENÍ JEDINEČNOTI MÍSTA

Outdoorová výstava k 20. výročí založení ateliéru Prostorová tvorba se bude konat v roce 2018 ve Zlíně. To je základní informace, ze které jsme měly možnost na úplném začátku našeho navrhování vycházet.

Následné kroky vedly k mapování místních lokací, umožňujících konání události daného rozměru a výběr té, která bude nejvíce vyhovovat našim stanoveným požadavkům.

Protože se snažíme zacílit na co nejvíce diváků, stěžejní pro nás byla rušnost daného místa. Další podmínkou byla dostupnost všech druhů dopravy a základní obslužnost. V neposlední řadě musel mít prostor dostatečnou velikost, aby se na něj vešly všechny části naší výstavy.

Na základě provedené analýzy jsme mezi příhodné lokace zařadili následující:

1. ATELIÉR U16 2. BUDOVA 64 3. PROSTOR U ZLÍNSKÉ POLIKLINIKY 4. UNIVERZITNÍ PARK 5. PROSTOR BUDOVY 21 6. BAŤŮV INSTITUT 14,15 7. NÁMĚSTÍ PRÁCE 8. OBCHODNÍ DŮM PRIOR 9. HOTEL MOSKVA 10. GAHURŮV PROSPEKT 11. UNIVERZITNÍ CENTRUM 12. PARK KOMENSKÉHO 13. ULICE ŠKOLNÍ 14. SAD SVOBODY 15. NÁMĚSTÍ MÍRU 16. OBCHODNÍ CENTRUM ZLATÉ JABLKO

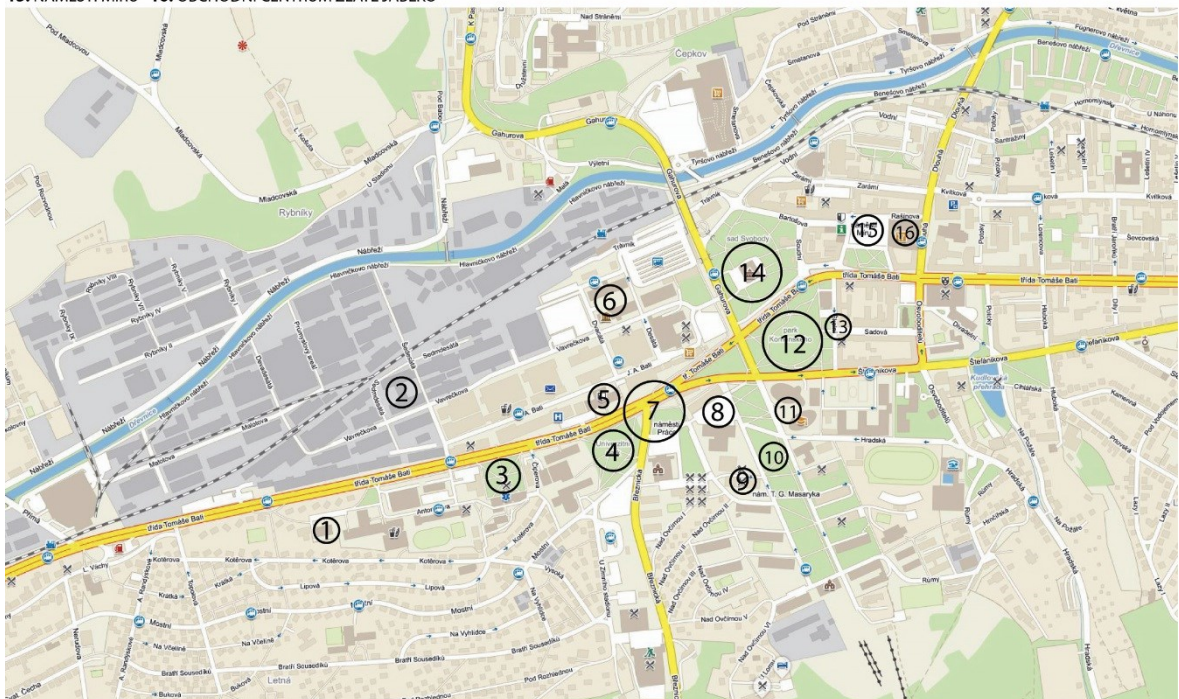

Obr. 1. Mapa Zlína, vyznačené lokace

Jako nejvhodnější místo jsme v konečném návrhu zvolili náměstí Práce, nacházející se v samém centru Zlína. Dostatečně rušné, zároveň dostupné a svou rozlohou ideální.

## 2.1 Náměstí Práce

Náměstí Práce ležící ve středu Zlína, tvoří dopravní a společenské centrum města. Jedná se o zastavěné území, nacházející se jižně od továrního areálu Svit, mezi křižovatkami silnic třídy Tomáše Bati, Březnické a Štefánikovy. Jeho prostor vymezuje také správní budova č. 21, tzv. Zlínský mrakodrap a soubor veřejných budov, řazených ve volném způsobu zastavby.

Největší využití mělo náměstí Práce v době éry Tomáše Bati, který se zasloužil o jeho výstavbu. Ta započala v roce 1925 stavbou budovy prvního internátu, v místech dnešního sousoší bratrů Baťových. Roku 1927 následovala budova Tržnice, dále 1928 První chlapecký internát (dnes Hotel Garni) a 1931 Obchodní dům. Roku 1932 přibývá Hotel Společenský dům (dnes hotel Moskva) a budova Velkého kina. Součástí náměstí je také podchod, jehož původní stavba byla vytvořena v letech 1977 – 1979.

Náměstí Práce sloužilo zejména zaměstnancům Baťových závodů, kteří zde o polední pauze měli možnost odpočinku, občerstvení se, zábavy a společenského vyžití.<sup>2</sup>

I v dnešní době je náměstí Práce hojně využíváno. Je zde jedna z nejfrekventovanějších zastávek městské hromadné dopravy, nadále funguje Tržnice i obchodní dům Prior, který by měl být v blízké době rekonstruován. Střetávají se zde zaměstnanci pracující v okolních firmách, studenti všech věkových kategorií i ostatní lidé, kterým náměstí slouží jako průchozí bod na jejich trase.

---

<sup>2</sup> ZLÍNSKÁ ARCHITEKTURA: *Náměstí Práce* [cit. 2017-04-10] Dostupné z: WWW<<http://www.architekturazlin.cz/namesti-prace>>





*Obr. 2. Fotografie náměstí Práce ve Zlíně*



*Obr. 3. Fotografie náměstí Práce, detail*





*Obr. 4. Fotografie náměstí Práce, detail*

### **2.1.1 Podchod na náměstí Práce**

Díky nenáročné silniční dopravě, v době Baťova obuvnického rozmachu, kdy náměstí Práce vznikalo, nebylo pro spojení mezi ním a továrnou zapotřebí žádného nadzemního ani podzemního řešení.

Komplikace však vyvstaly v 70. letech, kdy se kvůli dopravní situaci muselo nutně přistoupit k nové výstavbě silniční komunikace a vstupu do továrny. První z variant nabízela návrh nadzemního vstupu, ale nakonec se konečnou realizací stal mezi léty 1977 – 1979 podchod. Autorem řešení byl architekt Ladislav Pastrnek. Stavba podchodu zahrnovala veřejné toalety, stánek s občerstvením a dva eskalátory. Podzemní cesta navazovala na nově vybudovanou vstupní bránu do areálu Svit.

V 90. letech byl podchod rekonstruován. Došlo k jeho zúžení a výstavbě malých obchodních provozoven. Velkým problémem se ukázaly dlouhodobé smlouvy s jejich pronajímateli, kvůli kterým nastala neřešitelná situace, bránící současnému rekonstruování.

Po roce 2000 byla architektkou Evou Jiříčnou vypracovaná studie na přestavbu podchodu, která ale nebyla realizována.<sup>3</sup>

V roce 2010 vedení radnice vyhlásilo novou soutěž, ve které zvítězil návrh architektonického studia Pavla Chládky. Jeho záměrem bylo odstranění nadzemního objektu, očištění od velkého prvku, který se zde nacházel. Vchod do podchodu je navržen v střídém stylu, bez zastřešení, s vyhříváním schodištěm, eskalátorem a výtahem. Jako materiál byl zvolen pohledový beton.

Nově zrekonstruovaný podchod vyvolal mnoho ohlasů, jak kladných, tak kritických. Předmětem diskuzí bylo praktické řešení a celková funkčnost podchodu, kvalita materiálů a náklady spojené se stavbou.

Nadále přetrvává problém s obchody, které stále zůstávají v nájmu soukromníků a tudíž nezrekonstruované.

Výrazným prvkem náměstí Práce je plastika, umístěná nad jeho vchodem. Jedná se o dílo, které svou myšlenkou odkazuje na Fibonacciho číselnou posloupnost, tedy nekonečnou řadu přirozených čísel, kdy každé číslo je součtem dvou předchozích. Autorem je Rudolf Valenta.<sup>4</sup>

---

<sup>3</sup> ZLÍNSKÁ ARCHITEKTURA: *Podchod – náměstí Práce* [cit. 2017-04-10] Dostupné z:

WWW<<http://www.architekturazlin.cz/podchod-namesti-prace>>

<sup>4</sup> ZLÍNSKÁ ARCHITEKTURA: *Rekonstrukce podchodu – náměstí Práce* [cit. 2017-04-12]. Dostupné z: WWW<<http://www.architekturazlin.cz/rekonstrukce-podchodu-namesti-prace>>



*Obr. 5. Fotografie náměstí Práce, detail*



## 2.2 Širší vztahy

Území, na kterém se nachází náměstí Práce, je z hlediska širších vztahů a návaznosti na své okolí velice bohaté. Díky své poloze a velikosti, má velké příležitosti uplatnění v mnoha směrech.

Nyní se zaměřím na ty, které byly pro náš účel nejdůležitější. Zajímala nás především dopravní obslužnost, spojená s městskou hromadnou dopravou a parkováním. Návaznost místa na možnosti občerstvení, ubytování, obchodů, první pomoci, sociálního zázemí. Základní potřeby potenciálních návštěvníků naší akce.

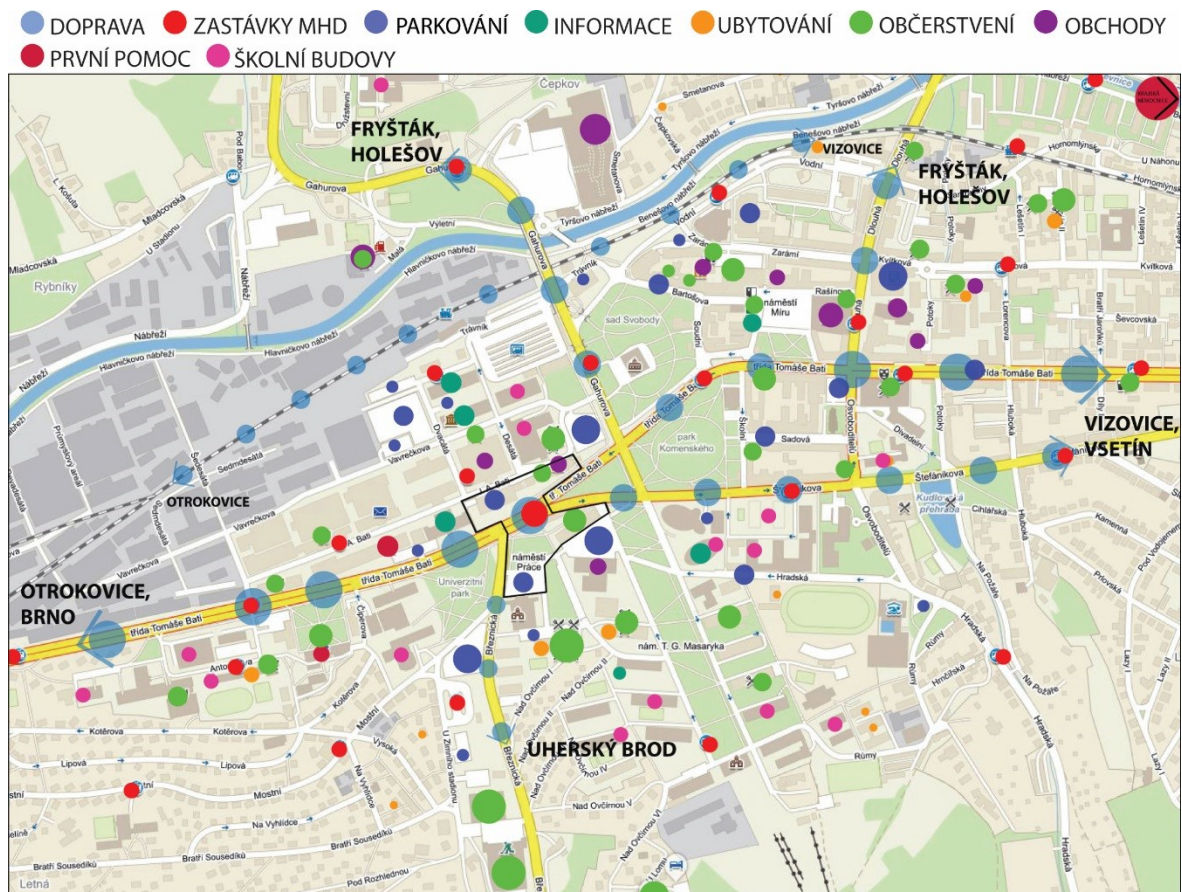

Obr. 6. Mapa širších vztahů

### 2.2.1 Dopravní obslužnost

Náměstí Práce je díky svému umístění na Třídě Tomáše Bati z hlediska dopravy jedním z nejzatíženějších a nejfrekventovanějších míst ve Zlíně. Dopravní prostředky proudí touto hlavní tepnou a následně se rozdělují do výchozích směrů.

Náměstí má také příhodnou pozici vzhledem k návaznosti na vlakovou stanici i autobusové nádraží.

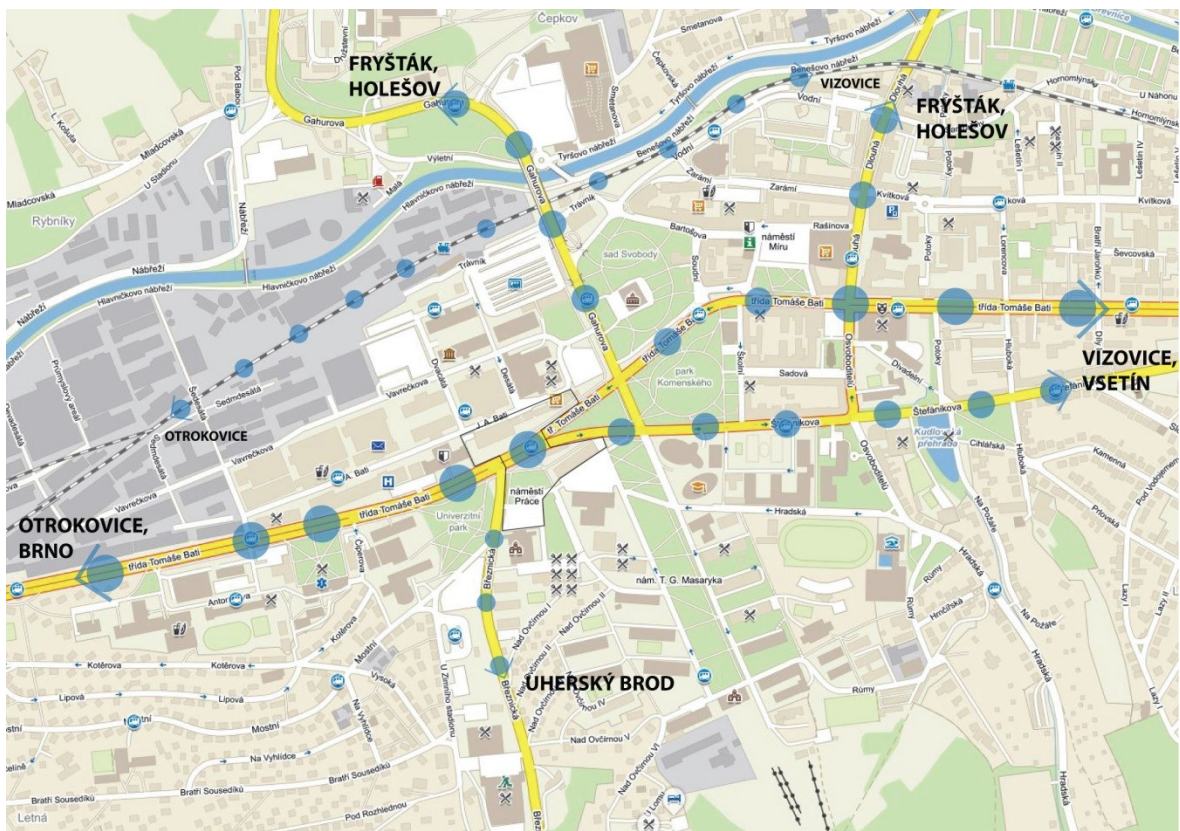

Obr. 7. Mapa širších vztahů - doprava



### 2.2.1.1 Zastávky MHD

Náměstí Práce je nejvýznamnější zastávkou městské hromadné dopravy. Dalšími důležitými zastávkami jsou: zastávka U zámku, Školní, Dlouhá, náměstí Míru.

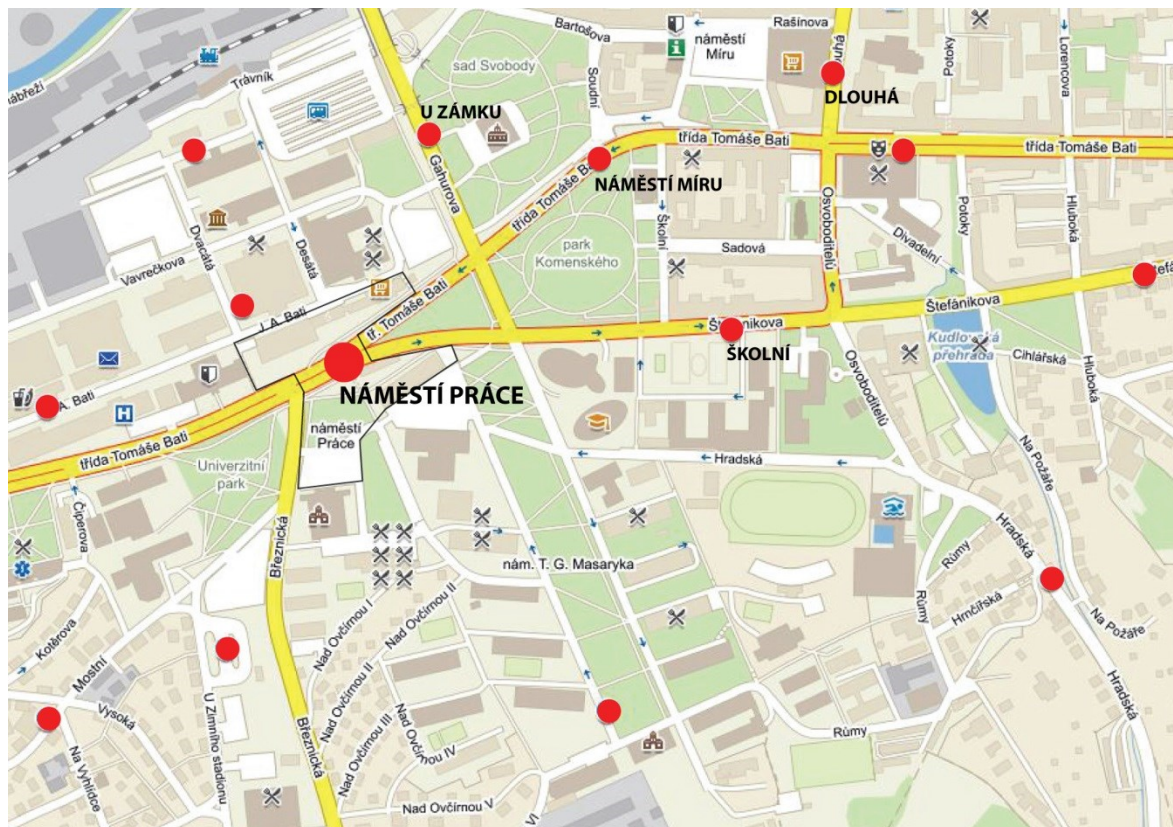

Obr. 8. Mapa širších vztahů – městská hromadná doprava

## 2.2.2 Informační centrum

Hlavní informační centrum je Městské informační a turistické středisko Zlín na náměstí Míru. Další místa, kde je možné dozvědět se základní informace o městě jsou: Baťův institut 14, 15 (krajská galerie a knihovna), Krajský úřad Zlínského kraje, Univerzita Tomáše Bati (sídlo rektorátu a univerzitní knihovny), Infopoint baťovského bydlení.

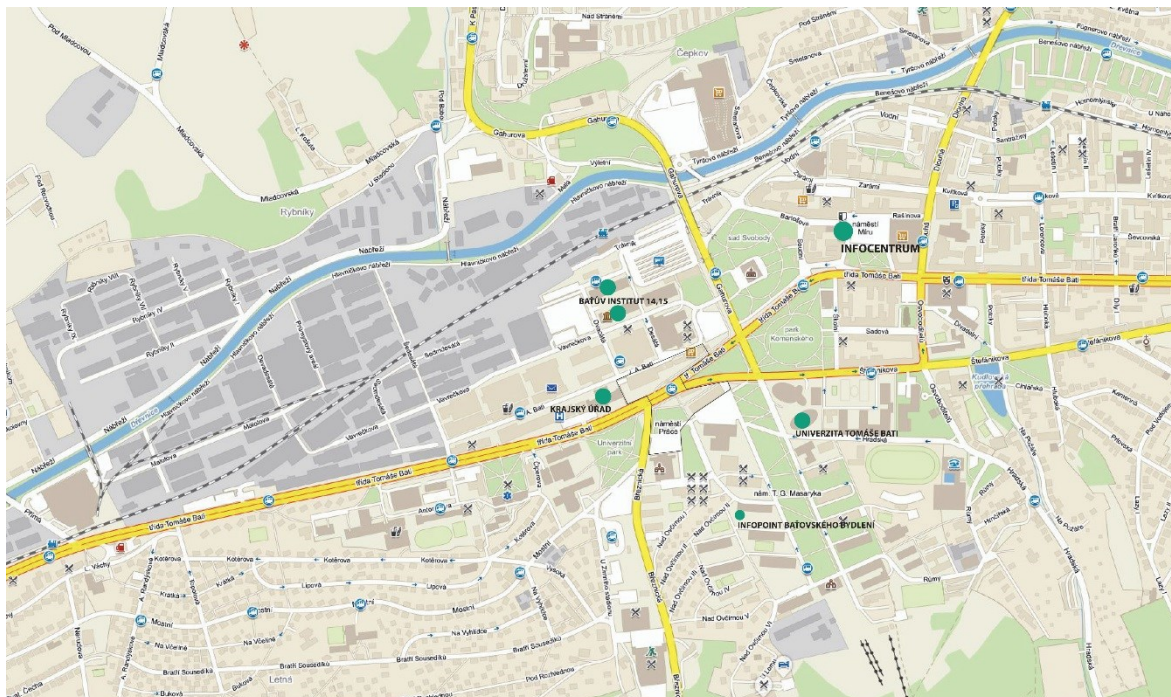

Obr. 9. Mapa širších vztahů – informace



### 2.2.3 První pomoc

V blízkosti Náměstí práce se nachází několik lékáren, Zlínská poliklinika a Nemocnice Atlas. Mimo centrum je pak Krajská nemocnice Tomáše Bati a.s. Zlín.

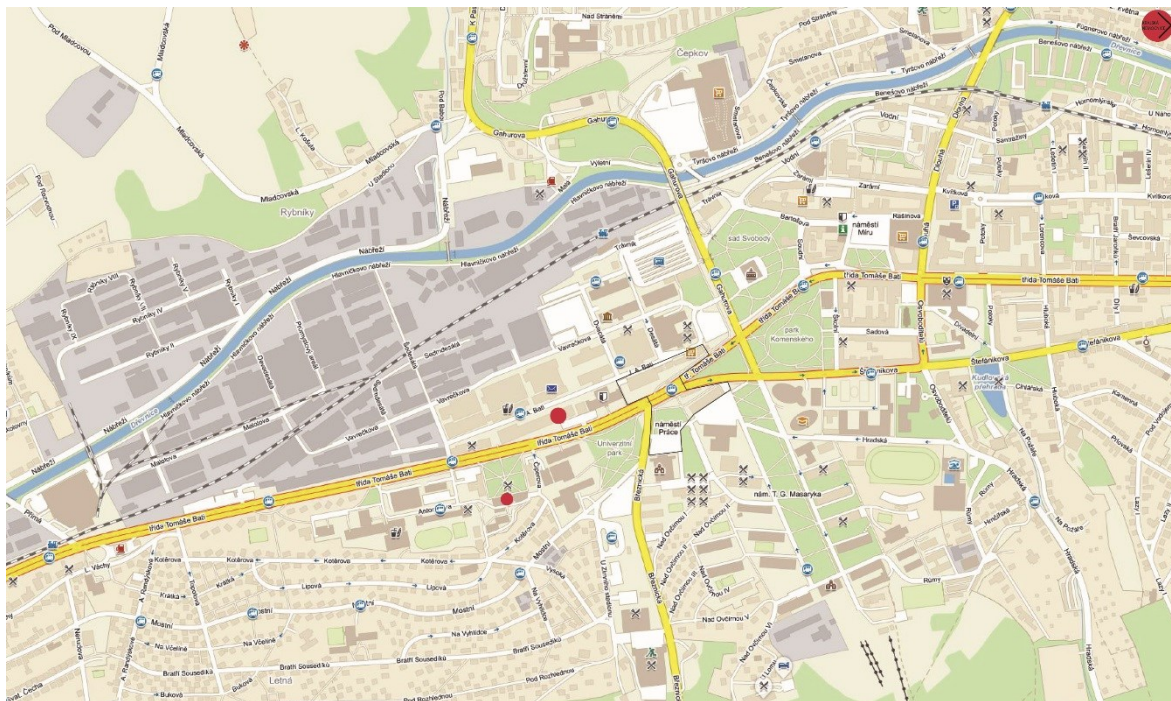

Obr. 10. Mapa širších vztahů – první pomoc

## 2.2.4 Obchody

Níže jsem vyznačila hlavní obchody se základním sortimentem. V blízkosti náměstí Práce se nachází hned několik obslužných míst.



Obr. 11. Mapa širších vztahů – obchody



### 2.2.5 Ubytovací možnosti

Okolí náměstí Práce nabízí poměrně velké množství ubytovacích možností. V bezprostřední blízkosti náměstí si návštěvníci mohou vybrat hotel Garni či hotel Moskva. Nejen pro studenty jsou k dispozici vysokoškolské koleje, menší hotely a apartmány rozmístěné poblíž centra města.



Obr. 12. Mapa širších vztahů – ubytování

## 2.2.6 Občerstvení

V mapě jsou zakreslena hojněji navštěvovaná a osvědčená občerstvovací zařízení. Vybrala jsem klasické restaurace, rychlá občerstvení i hospůdky, které jsou oblíbené mezi studenty, rodinami s dětmi i staršími obyvateli.



Obr. 13. Mapa širších vztahů – občerstvení

### 3 UNIVERZITA TOMÁŠE BATI VE ZLÍNĚ

Univerzita Tomáše Bati je považována za moderní, rozvíjející se, respektovanou vysokou školu, hlásící se k myšlenkám Tomáše Bati.

Univerzita je v současnosti tvořena šesti fakultami, na kterých studuje přes 10 000 posluchačů, čímž se řadí mezi středně velké univerzity v České republice. Svým širokým spektrem oborů nabízí studentům technické a technologické, ekonomické, umělecké, komunikační, inforatické, filozofické, pedagogické nebo zdravotnické zaměření.

Nabídka studijních programů se průběžně rozšiřuje o předměty vyučované v anglickém jazyce. Škola významně podporuje zahraniční výměnné pobyty studentů, přednášky a stáže pedagogů. Bohatá je také vědecko-výzkumná činnost.<sup>5</sup>

Univerzita Tomáše Bati se pyšní několika významnými certifikáty, mezi které patří například Diploma Supplement Label nebo ECTS Label. Patří mezi členy mezinárodních organizací, jako European University Association, sdružující na 800 univerzit ze 46 zemí Evropy, nebo Danube Rectors' Conference, která sdružuje univerzity podunajského regionu. Jakožto signatář podporuje boloňskou Magna Charta Universitatum, usilující o rozvoj a svobodu vědy a nutnost odstranění hranic při poznávání a předávání vědění.<sup>6</sup>

---

<sup>5</sup> UNIVERZITA TOMÁŠE BATI VE ZLÍNĚ: *Reprezentační brožura* [cit. 2017-04-20]. Dostupné z: WWW< <http://www.utb.cz/file/48499/>>

<sup>6</sup> UNIVERZITA TOMÁŠE BATI VE ZLÍNĚ: *Kdo jsme* [cit. 2017-04-20]. Dostupné z: WWW<<http://www.utb.cz/o-univerzite/kdo-jsme>>





*Obr. 14. Fotografie univerzitního centra*

### **3.1 Historie vysokého školství ve Zlíně**

Iniciace vzniku nové vzdělávací instituce ve Zlíně vznikla jako návaznost na odkaz Tomáše Bati. Jan Antonín Baťa reagoval na podnět svého zesnulého bratra založením studijních ústavů, které si kladly za cíl učit a vychovávat mladé občany města a okolí, obzvlášť pak rozšiřovat praktické znalosti a dovednosti pracovníků zlínského průmyslu. Stavba prvního studijního ústavu započala v roce 1935. Téhož roku byla také zahájena jeho činnost. Ústav byl rozdělen na dvě správy. Technicko – organizační vedl architekt František Kadlec, ředitelem pedagogického oddělení byl Antonín Grác. Oficiální otevření a předání budovy proběhlo 26. dubna 1936.

Studijní ústav disponoval objemnými přírodovědnými sbírkami, sloužícími k demonstraci základních přírodovědných zákonů s cílem rozvíjet a zdokonalovat technické uvažování studentů. Počáteční snahy o vznik vysokoškolského studia probíhaly formou vysokoškolských kurzů s technickým zaměřením pro zaměstnance Baťovy firmy, kteří dálkově studovali na různých vysokých školách. Ústav byl rozdělen na tři vzájemně se doplňující části: technologické oddělení, knihovny a lidovou školu.



V rámci rozšiřování roku 1938 přibyla Studijnímu ústavu druhá budova. V následujícím roce byla z důvodu zájmu o výtvarnou vzdělanost, přispívající opět k úspěchu Baťových podniků, otevřena Škola umění.

V roce 1939, kdy vlivem nacismu vysoké školy zanikaly, poskytovaly Baťovy závody prostor pro vědeckou práci mnoha vysokoškolským profesorům různých oborů. Po 2. světové válce byla škola zestátněna a přesídlena do Uherského Hradiště, jakožto střední umělecko-průmyslová škola

V roce 1940 byl jako součást Studijního ústavu vybudován Národohospodářský ústav, jenž se zabýval studiem zákonitostí podnikového managementu, ekonomiky a reklamy. Tyto znalosti pak byly zúročovány v Baťově podnikání.

Po válečném období, v roce 1956 bylo ve Zlíně založeno Konzultační středisko vysoké školy ekonomické v Praze. Středisko vzniklo jako odezva na potřebu zlepšit úroveň řídicího personálu v zaměření na ekonomiku, organizaci a vedení. Dále zlepšit znalosti v oblastech informatiky, psychologie a sociologie ve středních a vyšších stupních vedení. Dalším působením konzultačního střediska byla vysoká škola chemicko – technologická v Praze. V roce 1959 vznikl detašovaný ateliér Tvarování strojů a nástrojů Vysoké školy umělecko-průmyslové v Praze. Téhož roku vznikl ve Zlíně Pedagogický institut, který zde působil do roku 1964. V roce 1960 bylo vybudováno detašované pracoviště Slovenské vysoké školy technické v Bratislavě se sídlem ve Zlíně.<sup>7</sup>

### 3.1.1 Vznik Fakulty technologické VUT v Brně se sídlem ve Zlíně

Detašované pracoviště Slovenské školy technické v Bratislavě se sídlem ve Zlíně bylo v roce 1963 převedeno pod Fakultu strojní VUT v Brně. Roku 1966 bylo odloučeno a spadalo pod rektorát VUT. Jeho zaměstnanci i veřejnost se snažili o vznik samostatné zlínské fakulty. V roce 1969 byla vládním nařízením ČSSR zřízena Fakulta technologická se sídlem ve Zlíně. Fakulta byla slavnostně otevřena 21. října 1969 a zahrnovala následující katedry: Katedru matematiky, Katedru konstrukce kožedělných gumárenských a plastikář-

---

<sup>7</sup> ZÁBOJNÍKOVÁ, J. *Historie vysokého školství ve Zlíně*. Zlín: Univerzita Tomáše Bati ve Zlíně, 2005.

ských strojů, Katedru kožedělné technologie, Katedru plastikářské a gumárenské technologie, Katedru technické fyziky.<sup>8</sup>

### 3.1.2 Vznik Fakulty managementu a ekonomiky VUT v Brně se sídlem ve Zlíně

9. července 1993 se skupina zlínských pedagogů obrátila na rektora VUT profesora Ondráčka se žádostí o stanovisko k projektu přetvořit Fakultu technologickou v samostatnou univerzitu ve Zlíně. Akademický senát schválil volební program, který přípravu univerzity obsahoval. Úvahy o vzniku zlínské univerzity byly posíleny v roce 1995, kdy vznikla v rámci VUT v Brně nová fakulta se sídlem ve Zlíně - Fakulta managementu a ekonomiky. Již v době jejího vzniku se znovu ozývaly hlasy, naznačující odtrhnutí, jak nově vzniklé Fakulty managementu a ekonomiky, tak od roku 1969 existující Fakulty technologické. Záměrem bylo vytvoření nového samostatně fungujícího institutu.<sup>9</sup>

### 3.1.3 Vznik Institutu reklamní tvorby a marketingových komunikací

4. června 1997 došlo k přeměně Katedry reklamní tvorby Fakulty technologické VUT v Brně se sídlem ve Zlíně v Institut reklamní tvorby a marketingových komunikací.

V časopise *Prostor Zlín* z roku 1997 Tomáš Mikulášek napsal: „*Ve Zlíně, při technologické fakultě VUT Brno, se uskutečňuje zcela nový, v České republice naprosto ojedinělý projekt studia. Škola má název Institut reklamní tvorby a marketingových komunikací a ideálem, ke kterému směřuje, je kultivace proklínané, haněné, ale téměř všechny oslovující a všemi sledované reklamy. Vznik školy má i zajímavé historické souvislosti. Vždyť ona dnes už málem legendární zlínská Škola umění byla v roce 1939 založena Janem Antonínem Bařou a jeho spolupracovníky téměř ze stejných příčin. Jedním ze základních důvodů jejího tehdejšího vzniku byl totiž naprostý propad reklamy a firemních obalových materiálů na světové výstavě v Paříži v roce 1936. Vedení firmy se nad situací zamyslelo a vyvodilo z ní překvapivě prostý a přirozený, přesto však ne zcela obvyklý závěr: nejsou-li specialisté k dispozici a nepřichází-li v úvahu rekvalifikace blízkých profesí, je třeba odborníky k tomuto účelu vzdělat a vychovat. I dnes, stejně jako před šesti desetiletími, není třeba*

---

<sup>8</sup> Archiv UTB ve Zlíně.

<sup>9</sup> PERNES, J. *Kapitoly z dějin Vysokého technického učení v Brně*. 2.vyd. Brno: VITIUM, 2009. ISBN 978-80-214-3376-2

*naříkat nad nízkou myšlenkovou úrovní reklamy, nad její hloupostí, nenápaditostí, nízkou slovní i výtvarnou kulturou, bezduchým filmovým zpracováním. I když pochopitelně nelze zaručit, že absolventi této školy způsobí zásadní obrat ve svém oboru a že dokáží kultivovat sebe, zadavatele i příjemce reklamy, je třeba neochabovat v cílevědomé snaze se k tomuto ideálu co nejvíce přiblížit.“<sup>10</sup>*

Institut reklamní tvorby a marketingových komunikací měl dvě katedry. První z nich byla Katedra vizuálních komunikací, vedená docentem Janem Meisnerem a zahrnující ateliéry grafického designu, reklamní fotografie, animace, trikového videa a filmu, prostorové prezentace a audiovize. Druhá byla Katedra marketingových komunikací vedena docentem Dušanem Pavlů. Zde se studenti učili marketingové a textové komunikaci.<sup>10</sup>

### 3.1.4 Vznik Univerzity Tomáše Bati ve Zlíně

26. září 1998 byl úspěšně projednán projekt univerzity ve Zlíně před hospodářským výborem senátu Parlamentu České republiky v Praze. 21. června 1999 následovalo podání žádosti o zřízení univerzity ve Zlíně ministerstvu školství, mládeže a tělovýchovy a 29. června téhož roku předložení důvodné zprávy Akreditační komisi České republiky. V říjnu 1999 projednala důvodnou zprávu řízení zlínské univerzity Správní rada VUT v Brně a také jeho Akademický senát, 2. listopadu pak Vědecká rada VUT. Všechny tři orgány s projektem souhlasily.

Následovalo projednání návrhu zákona ve vládě a 13. června 2000 návrh nové vládní normy putoval do poslanecké sněmovny Parlamentu České republiky, ta ji 19. října schválila. 14. listopadu 2000 zákon podepsal i tehdejší prezident Václav Havel a zlínská univerzita se dočkala své oficiální existence.

Nová vysoká škola ve Zlíně získala souhlas Tomáše Bati juniora, aby mohla užívat ve svém názvu jméno jeho otce, Tomáš Bati staršího.

Slavnostní inaugurace Univerzity Tomáše Bati ve Zlíně a jejího prvního rektora, profesora Petra Sáhy, proběhla 16. května 2001.<sup>11</sup>

---

<sup>10</sup> STÁTNI GALERIE (Zlín, Česko). *Prostor Zlín*. Roč. 5 (1993), č.6: Zlín. STÁTNI GALERIE VE ZLÍNĚ – DŮM UMĚNÍ, 1993.

<sup>11</sup> PERNES, Jiří. *Kapitoly z dějin Vysokého technického učení v Brně*. 2.vyd. Brno: VITIUM, 2009. ISBN 978-80-214-3376-2

### 3.1.5 Vznik Fakulty multimediálních komunikací

1. ledna 2002 bylo rozhodnuto o vyloučení Institutu reklamní tvorby a marketingových komunikací z Fakulty technologické. Z Institutu se tak stala Fakulta multimediálních komunikací. V pořadí třetí fakulta nově vzniklé Univerzity Tomáše Bati ve Zlíně. Prvním děkanem se stal docent Jan Meisner.<sup>12</sup>

V rámci Fakulty multimediálních komunikací vznikly čtyři katedry a tři kabinety:

1. Katedra audiovize a animace s Ateliérem animované tvorby
2. Katedra reklamní tvorby a grafického designu s Ateliérem grafického designu a Ateliérem reklamní fotografie
3. Katedra prostorového designu s Ateliérem prostorové tvorby, Ateliérem průmyslového designu a Ateliérem designu obuvi
4. Katedra marketingových komunikací
  1. Kabinet reklamní produkce
  2. Kabinet teorií
  3. Kabinet vizuální kompozice, modelování a kreslení

---

<sup>12</sup> ZÁBOJNÍKOVÁ, J. *Historie vysokého školství ve Zlíně*. Zlín: Univerzita Tomáše Bati ve Zlíně, 2005.

## 4 ATELIÉR PROSTOROVÁ TVORBA

Ateliér Prostorová tvorba byl založen v roce 1998, tehdy pod názvem Prostorová prezentace. Ateliér prostorové prezentace a Ateliér audiovize vznikly současně a navazovaly na již vzniklé ateliéry grafického designu, animace a reklamní fotografie pod Institutem reklamní tvorby a marketingových komunikací, vedených docentem Janem Meisnerem.

Prvním vedoucím Ateliéru prostorové prezentace byl scénograf a kostýmní výtvarník Petr Dosoudil, který studenty učil návrhům scénografie, veřejného prostoru a výstavnictví.

V době, kdy se Institut reklamní tvorby a marketingových komunikací přeměnil na Fakultu multimediálních komunikací, přejmenoval se i název ateliéru. Roku 2002 se z Prostorové prezentace se stává Prostorová tvorba.<sup>13</sup>

Nynější vedoucí oboru, architekt a scénograf Michael Klang popisuje současnou činnost Prostorové tvorby takto: *„Příprava studentů je zaměřena na získání základních znalostí a dovedností pro realizaci zadaného návrhu výstavního prostoru, scénografické podpory nejrůznějších veřejných produkcí, interiéru v jeho pestrých varietách a drobné architektury, ve smyslu městského mobiliáře, bydlení a detailu veřejného prostoru.“*<sup>14</sup>

---

<sup>13</sup> Archiv UTB ve Zlíně

<sup>14</sup> Propagační materiály ateliéru Prostorová tvorba

## 5 VÝSTAVNICTVÍ

Obor výstavnictví je specifická činnost, která se postupně vytváří, mění a přizpůsobuje současné společnosti, je založena na spolupráci a kombinaci více profesí najednou. Její rozvoj je v souladu s rozvojem vědy, techniky i kultury. Výstavnictví je ucelená prezentace výsledků činnosti jednotlivců nebo skupin nejrůznějších oborů.<sup>15</sup>

Bedřich Votruba, český malíř, grafik a výtvarník napsal v jedné ze svých publikací: „*Výtvarník vychází z plochy, vytváří ze systémů ploch prostorové útvary, dramatizuje a dynamizuje nejenom plochu, barvou a čarou, ale celý prostor a pracuje také se světlem, zvukem a kinetickými prostředky. Výtvarník komponuje v prostoru a dotváří grafickou plochu, láme ji, prořezává a přestavuje, graduje účinek použitím materiálů dotvářejících atmosféru. Výstavní prostor se stává prostorem okouzlení, všechny smysly diváka jsou vtahovány do složité hry, v níž výhrou umělce je uchvácení diváka. Tento prostor symbolů, metafor a myšlenkových spojení dává nekonečné možnosti spolupráce všech výtvarných oborů a disciplín, které mohou dát nejvšednějším věcem nový význam a vnést do života diváka nový smysl a nové impulsy...“.<sup>16</sup>*

### 5.1 Historie výstavnictví

Počátky výstavnictví sahají do dob, kdy lidé začali mít potřebu vystavovat své výrobky a předměty za účelem prezentace sami sebe a následného prodeje těchto předmětů. Umění vystavovat nabízelo možnost hromadění nabídky na určitém místě, kde se potkávali potenciální zákazníci. První výstavy se proto uskutečňovaly na tržnicích a křižovatkách obchodních cest, na významných místech, při nejrůznějších společenských událostech. Historie výstavnictví je tedy úzce spjata s obchodováním. Teprve postupem času se důvody vystavování i vystavované předměty měnily podle doby a společenského uspořádání.<sup>17</sup>

Umění výstavnictví v kulturním kontextu sahá do období novověku. Sbírký šlechtických rodů představovaly stálé výstavní prostory na zámcích, hradech a panských sídlech, kde se

---

<sup>15</sup> PAVLŮ, Dušan. *Veletřhy a výstavy*. 1. vyd. Praha: PROFESSIONAL PUBLISHING, 2009. ISBN 978-80-86946-38-2

<sup>16</sup> KLIVAR, Miroslav. *Estetika nových umění*. Praha: SVOBODA, 1970.

<sup>17</sup> VYSEKALOVÁ, Jitka. *Veletřhy a výstavy*. 1. vyd. Praha: GRADA PUBLISHING, 2004. ISBN 80-247-0894-9

soustřeďovaly různé hmotné předměty, zbraně, umělecká díla, trofeje, přírodniny, zoologické exponáty a podobně. Proslavená byla například sbírka kuriozit Rudolfa II.

Při výstavních příležitostech byly hmotné exponáty prezentovány určitým způsobem, v umělém dekorativním prostředí.

S příchodem průmyslové revoluce v 18. století začíná být kladen silný důraz na věcný a účelový styl vystavování. Prudký rozvoj vynálezů a techniky je důvodem střídmosti v prezentování. Prioritou je funkce strojů. Právě tento průmyslový věk strojů vtiskl do vývoje výstavnictví svým charakterem střízlivou věcnost.

V druhé polovině 19. Století se názor na instalaci exponátů na výstavách mění. Konstrukce výstavních hal se mění v nové řešení velkých světlých síní. Vznikají výstavní pavilóny, jež se používají až do dnešní doby. Stěžejními materiály pro stavby jsou kov a sklo. Průmyslové expozice 19. století preferují výhradně výrobní postupy.

V čase mezi dvěma světovými válkami měly na utváření umělecké specifiky výstavnictví vliv dva vývojové impulsy. Byl to tvůrčí proud, usilující o sloučení různých estetických hodnot na půdě projektování výstav architektky (fotografie, film, kinetika, divadelní drama aj.) a proud purismu, funkcionalismu a konstruktivismu, který do výstavnictví přinesl skleněný objem výstavních objektů, chápaných jako pavilón-vitrína - dynamické systémy stavebních prvků, snadno montovaných.

21. století pak přichází s dalšími inovacemi, novými materiály, originálními návrhy a zejména moderní technologií, jak v architektonickém, tak vizuálním a multimediálním způsobu provedení.<sup>18</sup>

---

<sup>18</sup> KLIVAR, Miroslav. *Estetika nových umění*. Praha: SVOBODA, 1970.

## 6 PŘÍKLADY VÝSTAV, HLEDÁNÍ VLASTNÍ INSPIRACE

Při objevování inspirace pro naši společnou práci, jsme se s Kateřinou opět snažily dodržet námi stanovená kritéria.

Věděly jsme, že chceme akci pojmout jako ucelenou expozici, která bude mít několik částí, ale všechny bude zastřešovat společné místo konání. Po oboustranné shodě zvolit za toto místo náměstí Práce, podchod a jeho okolí, započala další část procesu - navrhování vizuálů jednotlivých výstavních úseků.

Z důvodu outdoorového charakteru naší výstavy jsme se při hledání podnětů zaměřovaly na nejrůznější venkovní instalace, performance, happening. Mezi naše kritéria patřila materiálová trvanlivost a odolnost výstavních systémů, prostorová variabilita, zároveň minimální finanční náročnost, ale přitom efektnost a velkoplošná instalace.

### 6.1 Outdoorová výstava ateliéru Prostorová tvorba ve Zlíně

Jeden z prvních příkladů provedení je výstava, kterou jsme já a Kateřina připravovaly ve Zlíně, na ulici Školní, v roce 2016. Jednalo se o naši společnou semestrální práci, jejímž zadáním bylo navržení a následná realizace outdoorové expozice.

Výstava představovala celkový průřez ateliérem Prostorová tvorba, poukazovala na všechny oblasti, které studenti mají možnost řešit v rámci svých školních projektů. Mezi vybrané semestrální a absolventské práce patřily návrhy zaměřené na veřejný prostor, výstavnictví, drobnou architekturu, interiér a další.

Svým rozmístěním a počtem celkem 18 panelů výstava obsáhla celou Školní ulici. Kolemjdoucí lidé měli možnost zastavit se u každého panelu zvlášť, s dostatečným odstupem a klidem pro vnímání jednotlivých obrazů.





Obr. 15. Výstava ateliéru Prostorová tvorba



Obr. 16. Výstava ateliéru Prostorová tvorba



## 6.2 Výstava „PROSTOR NAPA“

Tuto výstavu navrhovaly a realizovaly mé spolužačky, Silvie Hrušková a Martina Švančarová. Venkovní expozice představovala opět práce studentů ateliéru Prostorová tvorba. Tentokrát se jednalo o projekty, týkající se svým zaměřením města Napajedla. V Napajedlech, v prostředí přístavy řeky Moravy byla výstava také situována.

Plachty napnuté mezi sloupy tvořily zajímavou venkovní instalaci. Souvislý potištěný pás obsahoval fotografie a vizualizace, doplněné o výroky jednotlivých autorů. Osobní pohledy a stanoviska tak návštěvníkům zpřístupňovaly pohled do tvůrceva nitra i návrhu.

Výstava Silvy a Martiny nás zaujala svou originalitou, způsobem provedení a vhodným výběrem místa realizace. Úspěchu expozice nahrával i vhodně zvolený termín v době letních prázdnin, kdy ji místní i turisté mohli obdivovat.



Obr. 17. Výstava „PROSTOR NAPA“



Obr. 18. Výstava „PROSTOR NAPA“

### 6.3 Výstava „Můj baťovský domek“ ve Zlíně

O lešení, jako materiálu zvoleného pro jednu část naší výstavy jsme již od začátku navrhování uvažovaly a proto jsme hledaly různé možnosti jeho tvarového využití.

Jednou ze zajímavých inspirací byla výstava „Můj baťovský domek“, která se konala v roce 2012 ve Zlíně. Expozice skládající se ze dvou částí – interiérové a exteriérové, byla primárně určena pro obyvatele baťovských domků, dále pro odbornou a laickou veřejnost a pro všechny, které zajímala baťovská architektura a možnosti jejích úprav. Prezentovala totiž současné přestavby baťovského bydlení a poukazovala na tehdejší záměry tvůrců v kontrastu s novými požadavky současných majitelů.

Autorka výstavy, architektka Jitka Ressová vybrala pro ukázkou několik zajímavých rekonstrukcí různých typů baťovských domků, na kterých komentovala jejich proměny. Celkem bylo představeno devatenáct rekonstrukcí na přehledných schématech a půdorysech, doplněné fotografiemi Libora Stavjaníka.



Exteriérová část byla umístěna na náměstí Práce, pod Velkým kinem. Lešeňový model představoval prostorové schéma domku, pro reálnou představu návštěvníků.<sup>19</sup>

Zde jsme si uvědomily a v reálu viděly variabilitu a možnosti skladby lešeňové konstrukce. Dalším krokem v našem navrhování bylo hledání ideálního tvaru pro naše účely.



*Obr. 19. Výstava „Můj baťovský domek“- exteriérová část výstavy*

#### **6.4 Polský pavilon na architektonickém Bienále v Benátkách**

Dalším inspiračním zdrojem je polský pavilon, který byl představen na 15. ročníku světové architektonické přehlídky Bienále Benátky 2016.

---

<sup>19</sup> ZLÍNSKÝ DENÍK: *Výstava přiblíží typy baťovských domků* [cit. 2017-04-22]. Dostupné z: WWW<[http://zlinsky.denik.cz/kultura\\_region/vystava-priblizi-typy-batovskych-domku-20120521.html](http://zlinsky.denik.cz/kultura_region/vystava-priblizi-typy-batovskych-domku-20120521.html)>

Biennale di Venezia nebo také Benátské bienále je světově uznávaná mezinárodní přehlídka současného výtvarného umění, pořádaná tradičně v italských Benátkách každým druhým rokem.

Hlavní vizí bylo představit nový úhel pohledu na komplexitu překážek, výzev a očekávání, kterým dnes architektura čelí. Kurátorem byl chilský architekt a držitel Pritzkerovy ceny Alejandro Aravena, známý pro své sociální zaměření a řešení architektonických projektů. Právě toto vnímání architektury vyzdvihuje téma Biennale Reporting from the Front, tedy „Hlášení z fronty“, z fronty, kde se bojuje proti následkům přírodních katastrof, znečištění ovzduší a za pospolitost v komunitách či přístup k pitné vodě, kde na straně soupeře stojí byrokracie, nedostatek finančních prostředků a chamtivost.

Polský pavilon přinesl originální pohled a reakci na téma „Hlášení z fronty“. Prostřednictvím instalace z lešení a několika videí, zachycující dělníky pracující na stavbách. Právě ti jsou opomíjenou a nedocenenou součástí architektury. Špatné pracovní podmínky, nebezpečí úrazu a finanční nedocnění, to vše je přehlíženo ve prospěch průmyslu a dodržení termínů a rozpočtu.

Tvůrci pavilonu, který svým vzhledem připomínal staveniště, si kladli za cíl upozornit na přetrvávající manuální práci, která je i navzdory technologickým pokrokům stále nepostradatelná. Výstava se zaměřuje na etické otázky, týkající se práce ve stavebnictví a názory zúčastněných osob.

Pavilon se skládal ze dvou částí. Hlavní instalace byla tvořena modulem lešení, které připomínalo přímé fyzické spojení se staveništěm. Zároveň se zde promítaly videozáznamy, ukazující dělníky při práci na stavbách, z nichž každý má svou klíčovou úlohu.

Druhá část zkoumá průmyslové odvětví v číslech, kdy využívá informační grafiky a animovaná propagační videa.<sup>20</sup>

Poměrně dlouho jsme hledaly vhodnou inspiraci pro naše předem určené místo v podchodu na náměstí Práce. Je to velký, strohý prostor, který ale nese mnohá instalační omezení tím, že jde o funkční a využívanou stavbu a musí se tedy dodržovat určitá bezpečnostní kritéria.

---

<sup>20</sup> ZACHETA. *Fair building* [cit. 2017-04-22]. Dostupné z: WWW<<https://zacheta.art.pl/en/wystawy/15-miedzynarodowa-wystawa-architektury-la-biennale-di-venezi>>

Nabízí se tedy využití samonosné konstrukce, která svou stavbou nezanechá nevratné záznamy ve stávající architektuře.



*Obr. 20. Výstava v polském pavilonu na Bienále Benátky*



*Obr. 21. Výstava v polském pavilonu na Bienále Benátky*

## 6.5 Výstava berlínské Technické univerzity „City Visions 1910 – 2010“ v Londýně

Berlínská univerzita svou instalací o městském plánování oslavovala sté výročí výstavy „The Great Town“, konané v Berlíně roku 1910. Ve svém obsahu se věnuje srovnávání vizí územních plánů čtyř měst – Londýna, Berlína, Paříže a Chicaga, od roku 1910 až po dnešní dobu.

Výstava se nacházela v nepoužívaném a opuštěném prostoru, kde autoři postavili konstrukci z lešení a využili ji jako výstavní systém. Zaplnili tak velkou místnost objektem, který se svou strukturou hodil jak do daného místa, tak tematicky k jejich vystavovanému obsahu.<sup>21</sup>

Tento způsob uvažování o výstavnictví nám byl velice blízký. Provázanost prostoru s instalací i tématem výstavy, jednoduchost a dostupná cena, to byly i naše podmínky. Proto jsme se nechaly inspirovat právě tímto stylem vystavování.

---

<sup>21</sup> BEHANCE. *Design for london, Technical university Berlin 2011*[cit. 2017-04-23]. Dostupné z: WWW<<https://www.behance.net/gallery/29197863/City-Visions-1910-2010>>





Obr. 22. Výstava „City Visions“ v Londýně



Obr. 23. Výstava „City Visions“ v Londýně



## 6.6 Instalace „Almost Planets“ v Chicagu

Další inspirací je outdoorová instalace autorů Sarah a Josepha Belknap. Tito američtí umělci, designéři a manželé pracují na společných projektech od roku 2008. Ve své tvorbě se zajímají o okolní vjemy, o různé pohledy, kterými sledují svět kolem sebe. Nejčastějšími tématy jejich děl je příroda, její krajina a prožitky spojené s ní. Inspiraci čerpají z organických i anorganických tvarů a předmětů, reagují na vlastní okolí a transformují ho ve společné projekty.

„Almost Planets“ byla součástí výstavy Cosmic Debris, která probíhala v květnu 2012 v Chicagu. Instalace pěnových kamenů byla umístěna na travnaté části náměstí, kde připomínala meteoritické pole. Jednotlivé kameny byly připevněny na tenkou ocelovou tyč, která se samovolně ohýbala a pružila. Pohupujících se kamenů zde bylo téměř dva tisíce.<sup>22</sup>

Zaujal nás dojem četnosti, který byl vytvořen jednoduše dosažitelným způsobem. Podobnou atmosféru bychom i my rády navodily.



Obr. 24. Výstava „Almost Planets“ v Chicagu

---

<sup>22</sup> AVOISION. *Cosmic Debris Outdoor Art Installation, London Square Comfort Station* [cit. 2017-04-23]. Dostupné z: WWW<<https://avoision.com/2012/05/04/cosmic-debris-outdoor-art-installation-logan-square-comfort-station.php>>



Obr. 25. Výstava „Almost Planets“ v Chicagu

## 6.7 Instalace „Mirror Culture“ v Bulharsku

Projekt Bronislava Ignatova a jeho architektonického studia se zrodil s nápadem namísto recyklace starých DC disků, povýšit materiál na výtvarný prvek. Tak vznikl nízkorozpočtový, velice efektní, umělecký počín v bulharském městě Varna, v roce 2014.

„Mirror Culture“ byla vytvořena z 6000 darovaných CD disků, upevněných na ručně tkané rybářské síti. Na instalaci se podílelo 128 dobrovolníků, kteří třpytivou oponu umístili nad vchod městského parku Seaside Garden.<sup>23</sup>

Na tomto projektu nás zaujal opět efekt velké četnosti, barevnosti, prostorového dojmu. Výborná materiálová odolnost a finanční nenáročnost, různorodost tvarování objektů z CD disků, variace použití. Jedinou nedokonalostí byla příliš malá velikost blýskavých koleček,

---

<sup>23</sup> INHABITAT. *Mirror culture 6,000 DCs Recycled into Colorful Community Art* [cit. 2017-04-23]. Dostupné z: WWW < <http://inhabitat.com/mirror-culture-6000-cds-recycled-into-colorful-community-art/> >



pro naši instalaci by musely mít větší průměr, aby na nich dostatečně vynikla naše navrhovaná grafika.



*Obr. 26. Instalace „Mirror Culture“ v Bulharsku*

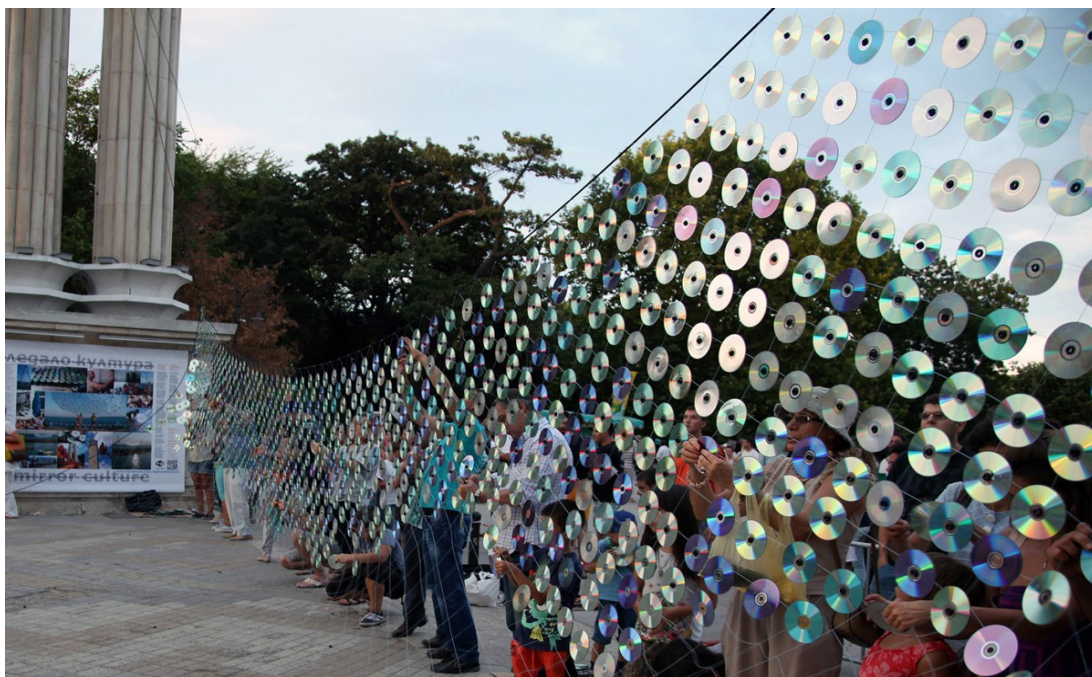

*Obr. 27. Instalace „Mirror Culture“ v Bulharsku*

## 7 KONCEPT NÁVRHU

Rozhodly jsme se s Kateřinou pojmout událost 20. výročí ateliéru jako oslavu i výstavu zároveň. Ze všeho nejdříve jsme si ujasnily, pro koho je naše výstava primárně určena. Chtěly bychom se soustředit na širokou veřejnost, blíže ji seznámit s naší tvorbou a oborem. Zacílit na místní, děti, dospělé, mladé i ty pokročilé. Chceme informovat středoškoláky, potencionální budoucí studenty Prostorové tvorby. Chceme se prezentovat a navázat kontakty s vedením města, možnými investory či sponzory. Chceme ale touto cestou také poděkovat našim stávajícím a obzvláště bývalým studentům, za jejich přízeň a za to, že jsou nebo byly naší součástí. Využít tuto příležitost k setkání se.

Protože máme ohromný záběr na velké množství hostů, naše prvotní myšlenky se odvíjely od vidiny velké akce festivalového charakteru. Představovaly jsme si celodenní program, nabitý od rána do večera odbornými přednáškami, hudebními vystoupeními a doprovodným programem. Náměstí Práce se pro akci takových rozměrů výborně hodí. Zbývalo stanovit přibližné datum konání, předtím, než začneme navrhovat vizuální a obsahovou stránku věci.

Prostorová tvorba byla založena roku 1998, tudíž 20. narozeniny slaví v roce 2018. Oslava bude pořádána na venkovních prostorech, je tedy logické, uvažovat o jarních a letních, potažmo podzimních měsících. V létě by byly ideální podmínky počasí, z hlediska počtu studentů přítomných ve Zlíně však nejhorší část z celého roku. Na podzim je sice mnohdy ještě pěkně, ale všichni si teprve zvykají na nový školní rok, jezdí se na plenéry, pořádají se adaptační kurzy a podobně. Nejlepší tedy bude jaro. Doba před koncem školního roku, ale v dostatečném předstihu před zkouškovým obdobím. Nezanedbaly jsme ani průzkum do historie počasí v daném časovém úseku a snažily se nastudovat program všech zlínských akcí, konajících se v průběhu celého roku, abychom se vyvarovaly střetnutí naší události s nějakou tradiční zlínskou. Vycházely jsme přitom z minulých let i letošní sezóny. Jako nejvhodnější termín jsme určily začátek měsíce května 2018, s trváním výstavy po dobu 14 dnů.

Dalším krokem byla obsahová část výstavy. Co všechno vystavit a jak uspořádat? Vzhledem k tomu, že máme k dispozici velký prostor, který chceme celý obsáhnout, rozhodly jsme se náměstí Práce i výstavu rozdělit na tři části. První výstava bude umístěna na spodním prostranství, druhá v samotném podchodu a třetí nahoře nad ním.

Tři jednotlivé výstavy představují tři tematické okruhy. Následoval tedy výběr obsahu, který chceme představit. Musely jsme prohlédnout a ohodnotit všechny studentské práce a vytvořit seznam těch nejlepších. Rozčlenily jsme je do následujících skupin.

První skupinu jsme pracovně nazvaly „Zaměřeno na...“. Jedná se o návrhy orientované na konkrétní místo, řešené na základě reálných zakázek či budoucích projektů. Patří sem například zaměření na město Napajedla, Brno, Prahu a jiné. Výstavu „Zaměřeno na...“ bychom rády umístily na prostranství pod podchodem. Je to největší volná, poměrně rovná plocha z celého náměstí. Dobré místo na usazení výstavní konstrukce. Jelikož je zde betonová dlažba, není možné jakkoli zasahovat, upínat nebo vrtat do země a proto jsme se rozhodly využít na tomto místě klasických výstavních stojanů. Ty se hodí hlavně svým velkým rozměrem, protože měřítkem padnou k podchodu i prostranství. Samotné panely orientujeme na šířku.

Druhou skupinou jsou práce ohraničené městem Zlín. V letošním i loňském roce vzniklo mnoho zajímavých návrhů, které studenti vytvořili buď jako vizionářské nebo ve spolupráci s městem, které náš ateliér oslovilo a nabídlo témata, plánující do budoucna reálně řešit.

Zlínské projekty zamýšlíme přímo v podchodu, jako stěžejní, centrální prvek výstavního souboru. Proto jsme této části věnovaly největší pozornost. Nejtěžší bylo zkoordinovat nápad s podmínkami realizace. Potýkaly jsme se s mnoha omezeními, která postupně měnila naše návrhy.

To jsme si uvědomily již v průběhu prvního navrhování. Podoba výstavního systému měla obsahovat závěsné houpačky od firmy mmcité, u kterých by se lidé rádi zastavili, užili si chvíli relaxace a při tom si prohlédli naše grafické panely. Tento nápad bohužel neobstál z bezpečnostních a konstrukčních důvodů. Pokud bychom měly zajistit bezpečné používání houpaček, musely by být navrtané do stropu, a to nebylo možné, protože nesmíme nijak trvale zasahovat do stavby podchodu, navíc je tam podhledový materiál, který by to ani svými parametry nedovoloval. Samonosná konstrukce s houpačkou by nebyla bezpečná, opět kvůli ukotvení, tentokrát do podlahy, které bychom též nemohly provést.

Návrhů byly spousty, ovšem téměř pokaždé jsme se potýkaly buď se špatnou bezpečností, omezením stavby nebo vysokou finanční náročností. Nakonec jsme se rozhodly pro využití lešení.

Lešení by v podstatě kopírovalo tvar podchodu. Lidé by jím mohli procházet při své obvyklé cestě. Jednalo by se o bludiště, kde správný směr naznačí rozmístěné panely a lavič-

ky, které budou jeho součástí. Přitom záměrně přiznáme surovost lešení. Svým oprýskaným, možná i rezavým vzhledem se stylově hodí do holého, betonového podchodu. Pomocí lešení docílíme velkoplošné efektní instalace. Vyhovující je i cena zapůjčení a montáže.

Třetí segment expozic bude speciální, orientován na všechny studenty Prostorové tvorby. Poděkování studentům a absolventům, kteří svou přítomností a činností ateliér formovali do jeho dnešní podoby. Právě tato část výstavy bude věnovaná jim všem. Naším záměrem je prezentovat individuálně každou osobu, která ateliérem prošla a zanechala zde kousek sama sebe. Každý bude mít vlastní fotografii, doplněnou popiskem s rokem jeho studia a informací o současné činnosti.

V první fázi vytváření konceptu naše myšlenky směřovaly k vytvoření světelné, pohyblivé, jakkoli šokující či překvapující instalace. Dalším cílem bylo vyzdvihnout počet! Počet lidí, kteří za dobu 20 let prošli ateliérem, a kterých je více než 300. Dlouho jsme přemýšlely, jak spojit naše záměry, pátraly jsme po nejrůznějších inspiračních zdrojích, zkoušely všemožné varianty. Nic se nám ale nezdálo dostatečně výstižné, zajímavé, jednoduše dosažitelné. Bylo velice obtížné vymyslet design, který bude efektní, ale nesmí zobrazené osoby nijak ponižovat nebo navozovat nechtěný dojem.

Například v jednu chvíli jsme byly rozhodnuté, že fotografie natiskneme na velký banner a ten vypneme nad vchod do podchodu. Když jsme si ale vyrobily model, zjistily jsme, že velká plachta s portréty, nám připomíná spíše plakát s pohřešovanými osobami, než chloubu ateliéru Prostorová tvorba...

Postupem času jsme se dopracovaly k finální podobě, kterou jsme nazvaly „Motýli“. Dvě desky, otevřené jako kniha, na jedné straně fotografie studenta a na druhé straně základní informace o dané osobě. Motýla připevníme na ocelovou tyč menšího průměru a zabodneme do země. Vznikne tak na 300 motýlků, kteří budou rozmístěni na travnaté ploše u vchodu nad podchodem a díky své vlastní váze, větru a tenké tyčce se budou komíhat, jako by poletovali kdesi na louce.

A tak jsme navrhly všechny tři části výstavy. Od obsahu, až po konstrukční a materiálové řešení. Mohly jsme se tedy posunout v naší práci dál, konkrétně k rozplánování programu akce.

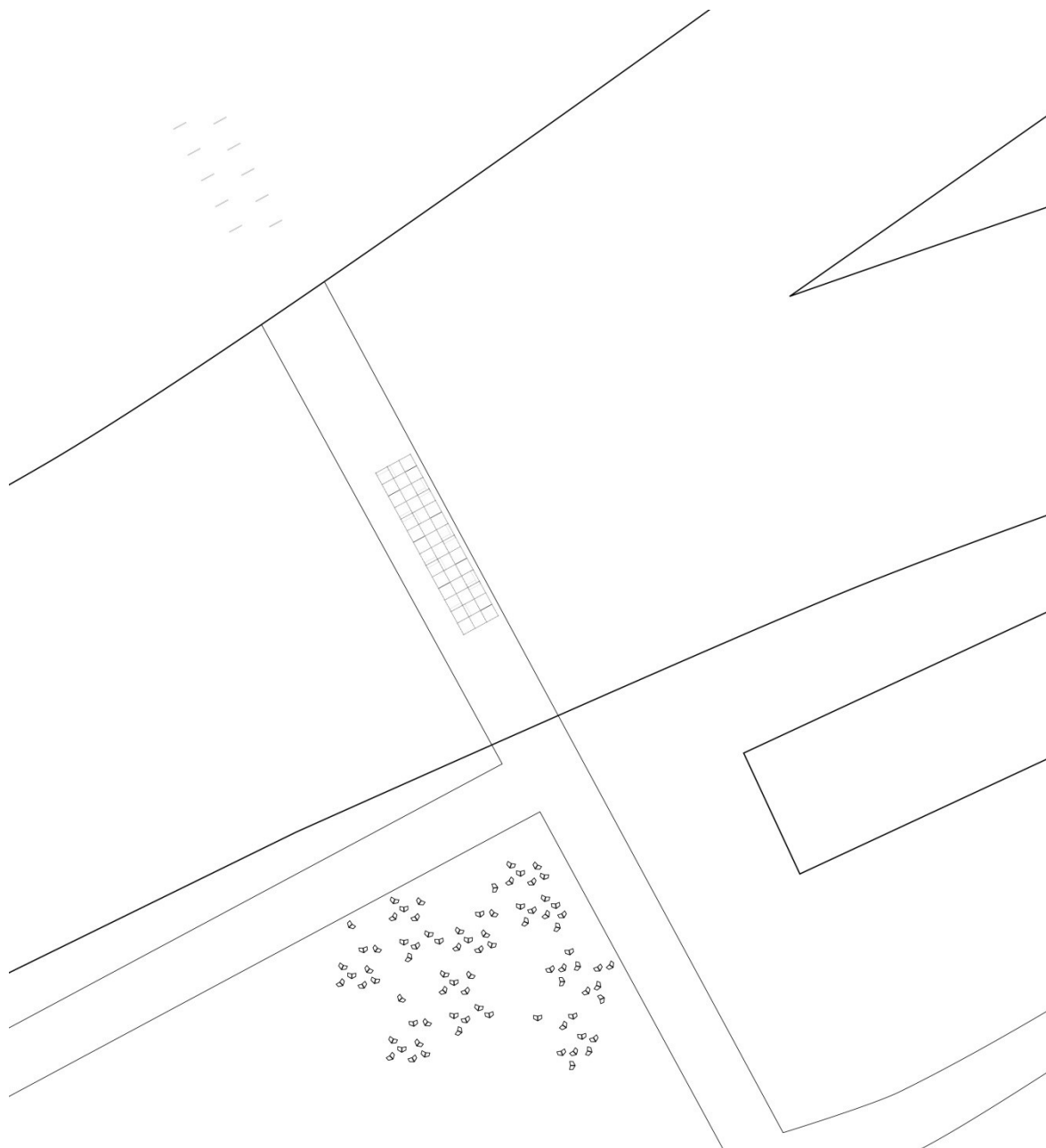

*Obr. 28. Rozmístění jednotlivých částí výstavy*

Již v úvodu jsem zmínila, že bychom výstavu rády pojaly jako oslavu s povahou festivalu. Nyní více rozvinu a objasním tyto naše myšlenky, které nás nakonec přivedly k sestavení hlavních programových úseků.

Na začátku úvah jsme opět spřádaly velkolepé plány o tom, jak zorganizujeme celodenní festival, na kterém vystoupí známá kapela, bude bohatý doprovodný program, spousta jídla a pití pro celé město. Bohužel jsme jsme naše požadavky musely postupně redukovat a měnit z organizačních a finančních důvodů. Přitom jsme ale nechtěly slevit ze základní myšlenky, výstavy i oslavy v jedné příležitosti. Shodly jsme se na přípravě jednoho dne,

který bude zároveň dnem vernisáže, tedy zahájení výstav a také dnem oslavy 20. výročí. Sepsaly jsme dlouhý seznam položek, které nesmí chybět na vernisáži a oslavě a které nám připadaly důležité pro zorganizování celé akce. Následně jsme seznam protřídily a nechaly na něm opravdu jen stěžejní, nejdůležitější body. Vznikly nám tak dvě varianty programu. Jedna základní, finančně méně nákladná, dosažitelná a druhá okázalejší, pro případ, že ateliér společnými silami získá podporu od více sponzorů. V diplomové práci se soustředíme na program základní, s nižší finanční nákladností.

Jeho součástí by mělo být zapojení našich studentů do průběhu události. Počítáme s týmovou prací celého ateliéru. Program bude rozdělen na následující úseky: propagace ateliéru (infostánek pro středoškoláky), hudební vystoupení, vernisáž, oslava. Každý úsek bude mít pod kontrolou vždy odpovědná osoba/osoby z našich řad. Jedná se například o dohled nad občerstvením, hudebním vystoupením, infostánkem a podobně.

S organizací výstavy a jejího doprovodného programu souvisí také formální stránka věci. Mám na mysli veškerá povolení ze strany města, konzultace s firmami, zajišťujícími realizaci výstavních systémů a další potřebná praktická vyřízení. Ty detailně rozeberu v Praktické části.

Po ujasnění si průběhu výstavy, následoval proces navrhování propagačních materiálů. Bylo třeba nastínit grafickou podobu pozvánky, plakátu, programu. Dále zviditelnit ateliér na internetu, v našem případě na sociální síti Facebook. Založily jsme oficiální stránku s názvem „Ateliér Prostorová tvorba – FMK UTB Zlín“.

V praktické části své diplomové práce představím detaily návrhu a rozpis jednotlivých částí, doplněné vizualizacemi a technickým řešením.



## **II. PRAKTICKÁ ČÁST**

## 8 VLASTNÍ NÁVRH

Finální návrh se primárně skládá ze tří výstavních částí, součástí celého projektu jsou ale i návrhy propagace, konstrukční a materiálové řešení. Nyní se budu postupně věnovat všem jednotlivým položkám.

### 8.1 Výstava „Zaměřeno na...“

Tato část výstavy se zaměřuje na návrhy ohraničené konkrétní lokací. Jedná se o projekty reálných zadání, kdy studenti obdrželi podklady opravdových zakázek. Měli šanci vytvořit si vlastní pohled na danou problematiku a vyzkoušet si spolupráci se zadavateli. Některé z návrhů byly dokonce také uskutečněny.

Vybraly jsme celkem 20 prací, které by mohly být prezentovány. Patří mezi ně návrhy pro města Napajedla, Otrokovice, Prahu, Brno a několik dalších.

Výstava bude umístěna na prostranství pod podchodem na náměstí Práce, na tisky bude možno nahlížet oboustranně, formát bude orientován na šířku. Použijeme outdoorové panely, které jsme již v loňském roce vystavovaly na ulici Školní ve Zlíně.

Grafický návrh vypadá následovně:

Panel obsahuje tři menší, doplňující fotografie na levé straně, stěžejný obraz je pak na straně pravé. Ve spodní části panelu je velký nadpis s pojmenováním projektu, doplněný informací o studentovi a jeho návrhu. Nalevo je umístěno ateliérové logo.



Obr. 29. Schéma rozmístění

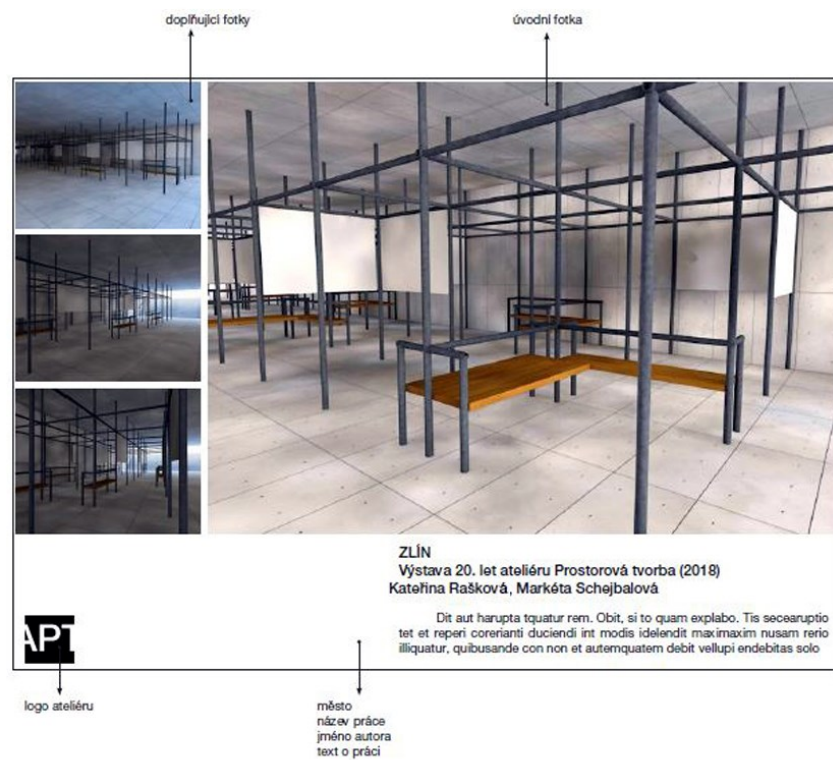

Obr. 30. Návrh grafické podoby panelu



**NAPAJEDLA**  
Dominanta města (bakalářská práce, 2016)  
Silvia Hlavová

Na tématu Sílvy zaujaly především možnosti experimentování. Klasická podoba majáků se s příchodem moderních technologií vytráčí, proto se autorka zabývala podstatou dominantní věže nesoucí světlo, a dále prostředím, ve kterém se stavba takového typu nachází. Snažila se ji demonstrovat pomocí nové formy.  
Nedostatek místa pro stavbu autorkou vedl k alternativním úvahám o majáku a jeho umístění. Tímto místem se nakonec stala řeka Morava a vzdušný prostor nad ní. Rozhodla se zhmotnit svou ideu a emoci, kterou v ní myšlenka na pobřeží s majákem vyvolala.



*Obr. 31. Návrh finální podoby panelu*

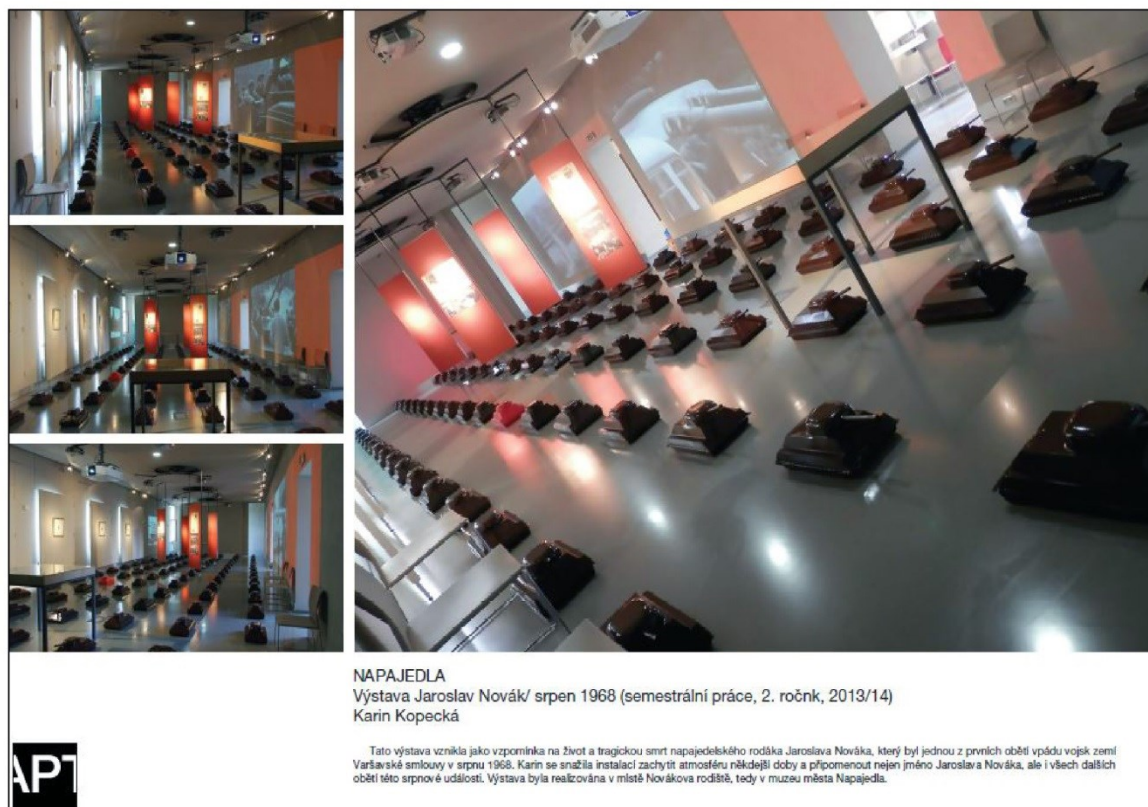

**NAPAJEDLA**  
Výstava Jaroslav Novák/ srpen 1968 (semestrální práce, 2. ročník, 2013/14)  
Karin Kopecká

Tato výstava vznikla jako vzpomínka na život a tragickou smrt napajedelského rodáka Jaroslava Nováka, který byl jednou z prvních obětí vpádu vojsk zemí Varšavské smlouvy v srpnu 1968. Karin se snažila instalací zachytit atmosféru někdejší doby a připomenout nejen jméno Jaroslava Nováka, ale i všech dalších obětí této sprnové události. Výstava byla realizována v místě Novákova rodiště, tedy v muzeu města Napajedla.



*Obr. 32. Návrh finální podoby panelu*





Obr. 33. Návrh finální podoby panelu



Obr. 34. Návrh finální podoby panelu



Panely budou umístěny v těchto outdoorových stojanech, orientované na šířku:



Obr. 35. Ukázka outdoorových stojanů



Obr. 36. Ukázka outdoorových stojanů





Obr. 37. Výstava „Zaměřeno na...“ - vizualizace



Obr. 38. Výstava „Zaměřeno na...“ - vizualizace



Obr. 39. Výstava „Zaměřeno na...“ - vizualizace

## 8.2 Výstava v podchodu

Výstava v podchodu bude orientovaná na zlínské projekty. Chceme zaujmout místní obyvatele tématy, jim známými a blízkými. Zároveň předvést městu řešené náměty, které byly vytvořeny ve spolupráci s ním.

V podchodu budou také panely informační. Vypovídající o ateliéru Prostorová tvorba, jeho historii a současnosti. Nemělo by chybět ani slovo paní děkanky a komentář vedení města.

Vybraly jsme celkem 16 projektů + 2 + 2 informační panely, umístěné na začátku a na konci výstavní instalace.

Grafický návrh vypadá následovně:

Nahoře vlevo opět doplňující fotografie, vpravo velký obraz. Dole, směrem zleva doprava název a informace o návrhu, technický výkres, logo ateliéru.





Obr. 40. Schéma rozmístění

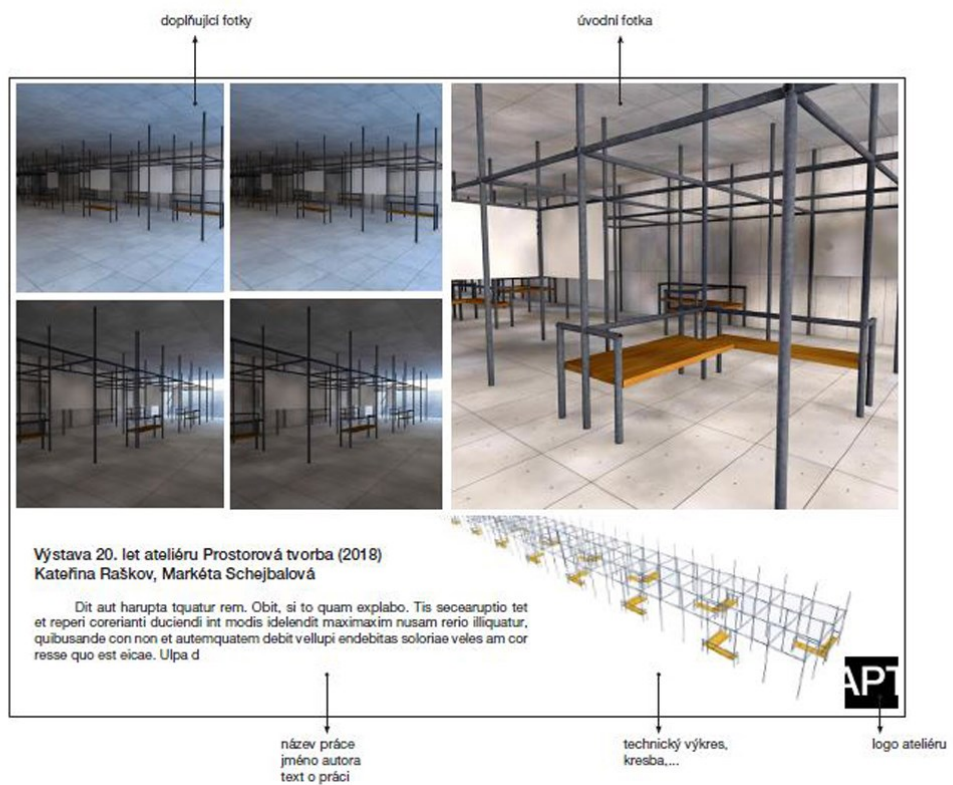

Obr. 41. Návrh grafické podoby panelu





Obr. 42. Návrh finální podoby panelu



Obr. 43. Návrh finální podoby panelu



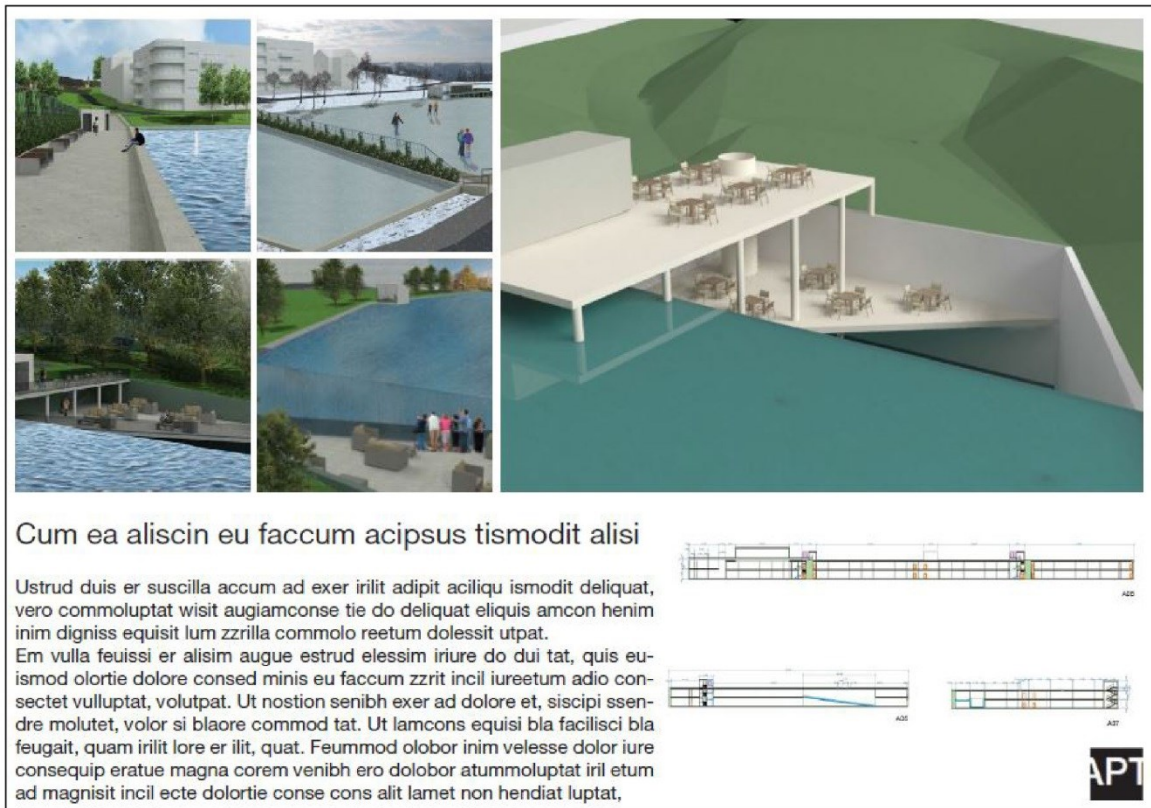

Obr. 44. Návrh finální podoby panelu

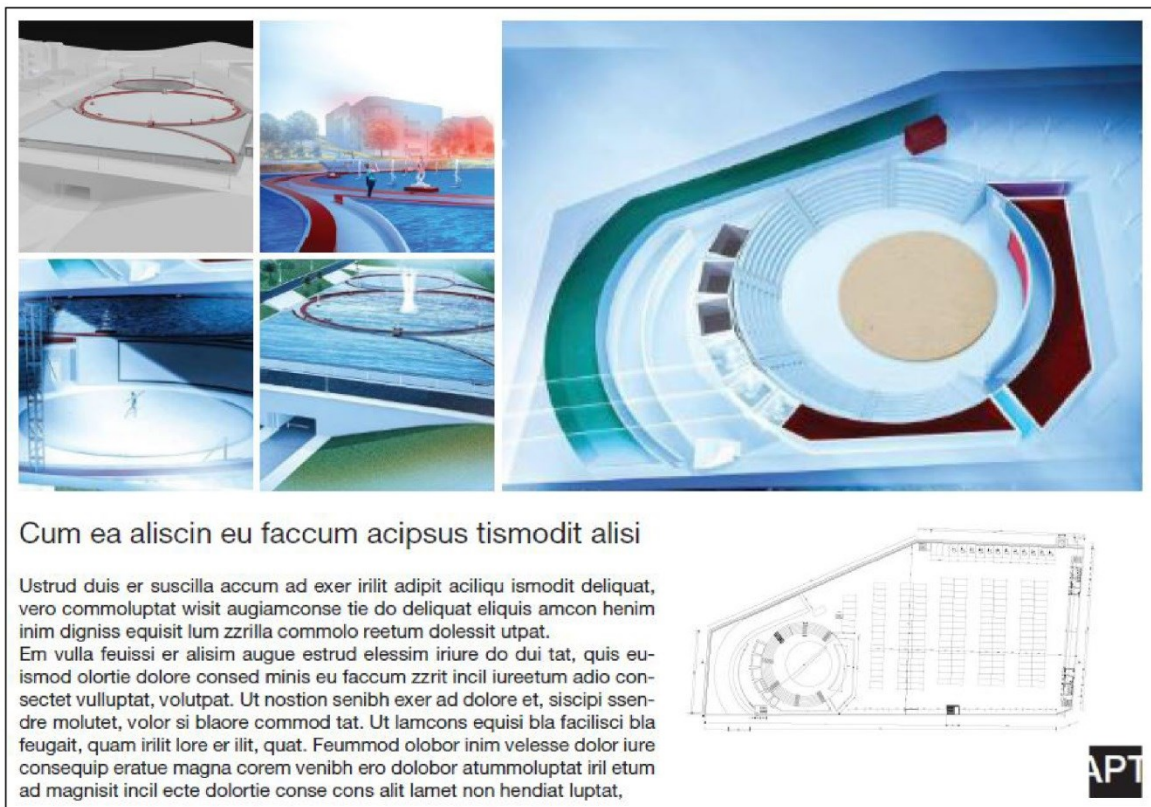

Obr. 45. Návrh finální podoby panelu





Obr. 46. Výstava v podchodu – vizualizace



Obr. 47. Výstava v podchodu – vizualizace

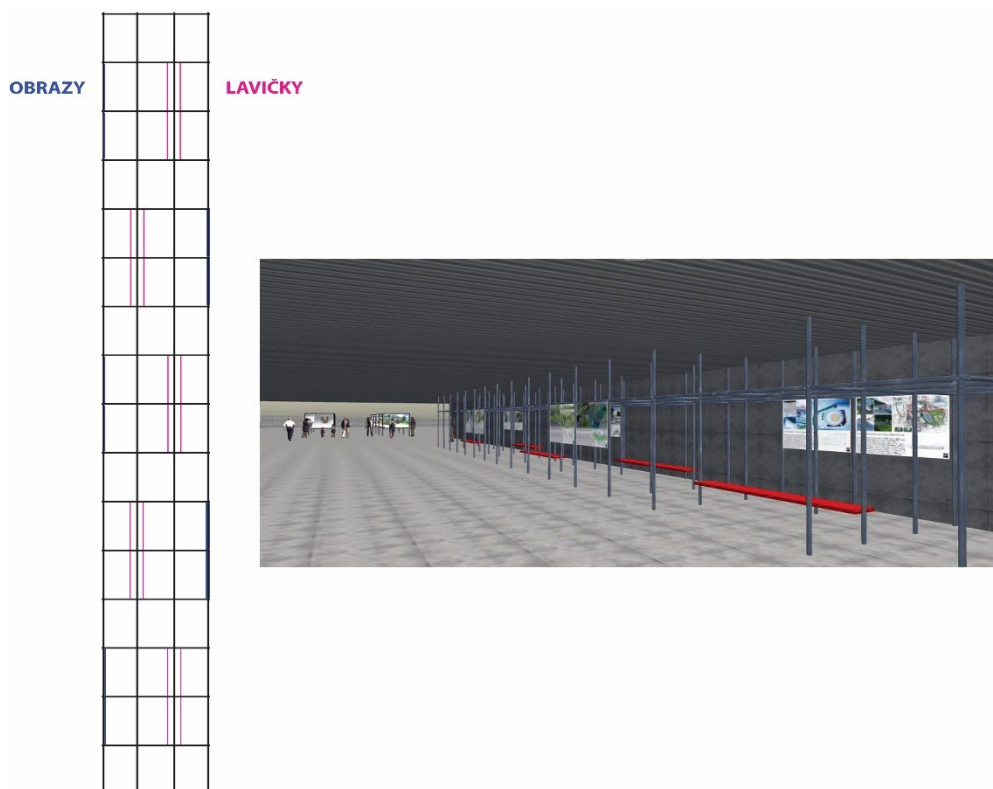

Obr. 48. Výstava v podchodu – schéma výstavního systému

### 8.3 Výstava „Motýli“

Jedná se o mimořádnou část výstavy, kde představíme všechny současné i bývalé studenty formou performance. Pro instalaci jsme vybraly travnatou plochu nad podchodem náměstí Práce. Motýli budou na trávě nahodile rozmístěni. Svou vlastní vahou a vlivem větru budou pružit a vytvářet tak kinetický efekt.

Fyzický objekt se skládá ze dvou samostatných částí – ocelové tyčky a motýla, který se na ni nasadí. Motýlí křídla jsou pvc desek, na nich je vždy natištěna fotografie a informace o studentovi.





Obr. 49. Schéma rozmístění

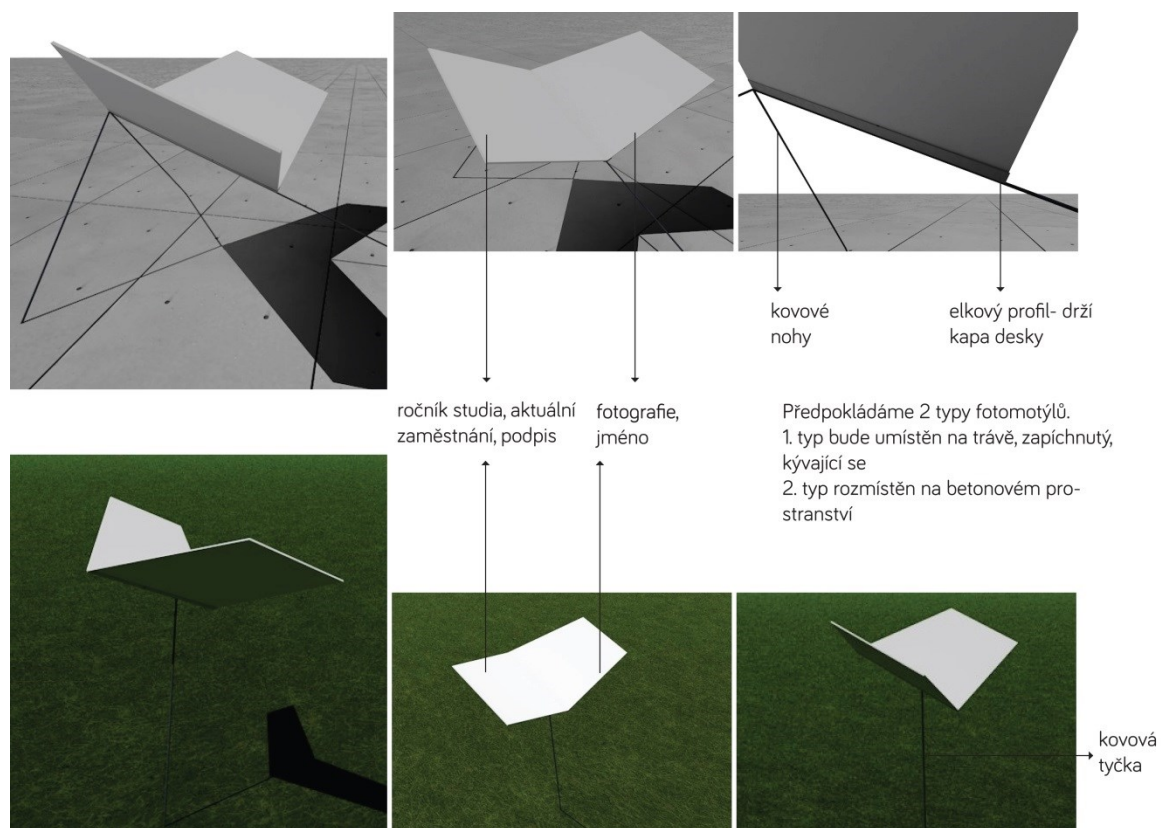

Obr. 50. Varianty zhotovení



*Obr. 51. Grafický návrh*

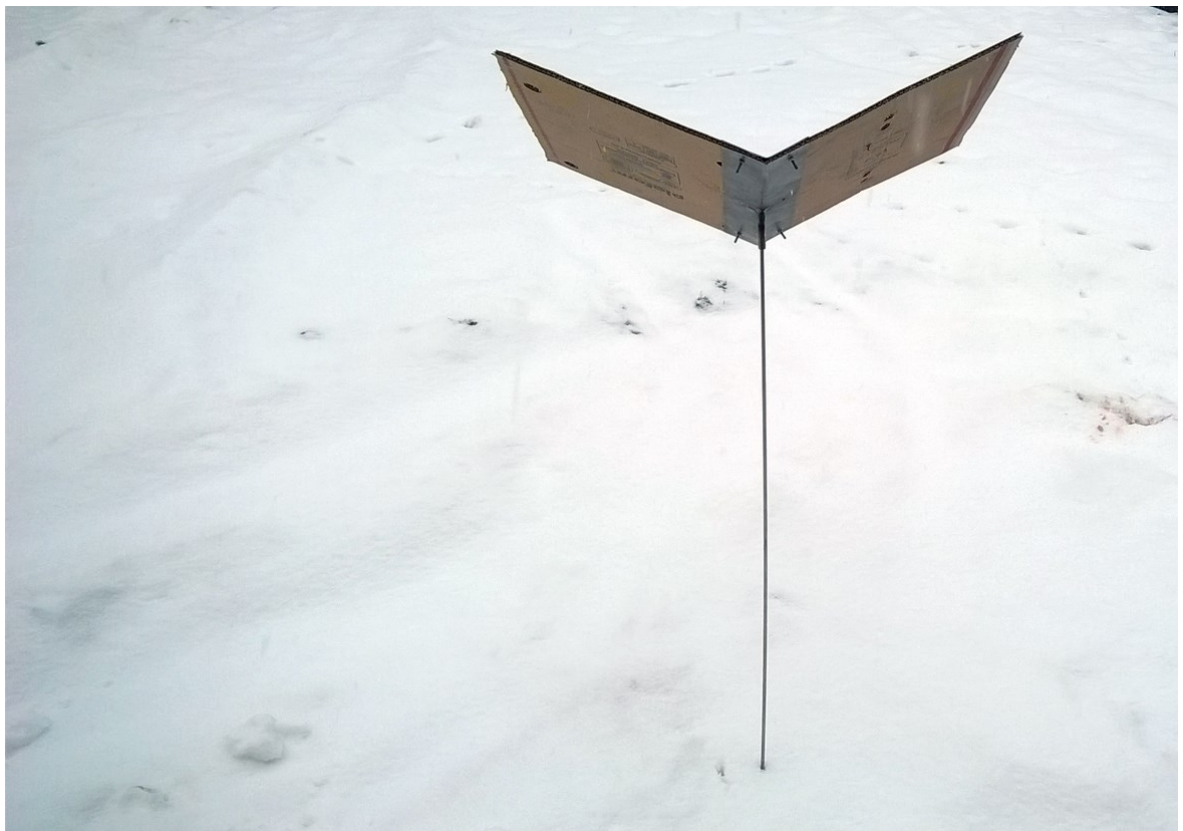

*Obr. 52. Fotografie prototypu*



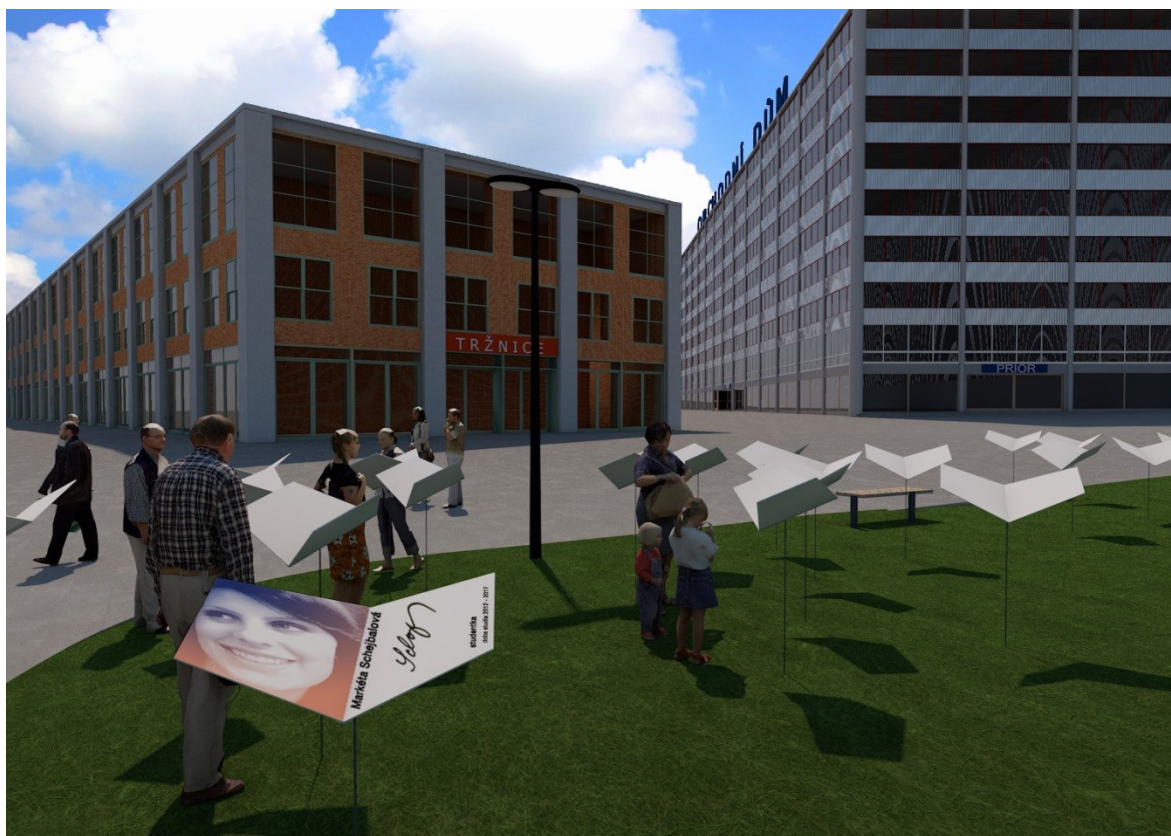

Obr. 53. Výstava „Motýli“ – vizualizace



Obr. 54. Výstava „Motýli“- možné varianty provedení – vizualizace



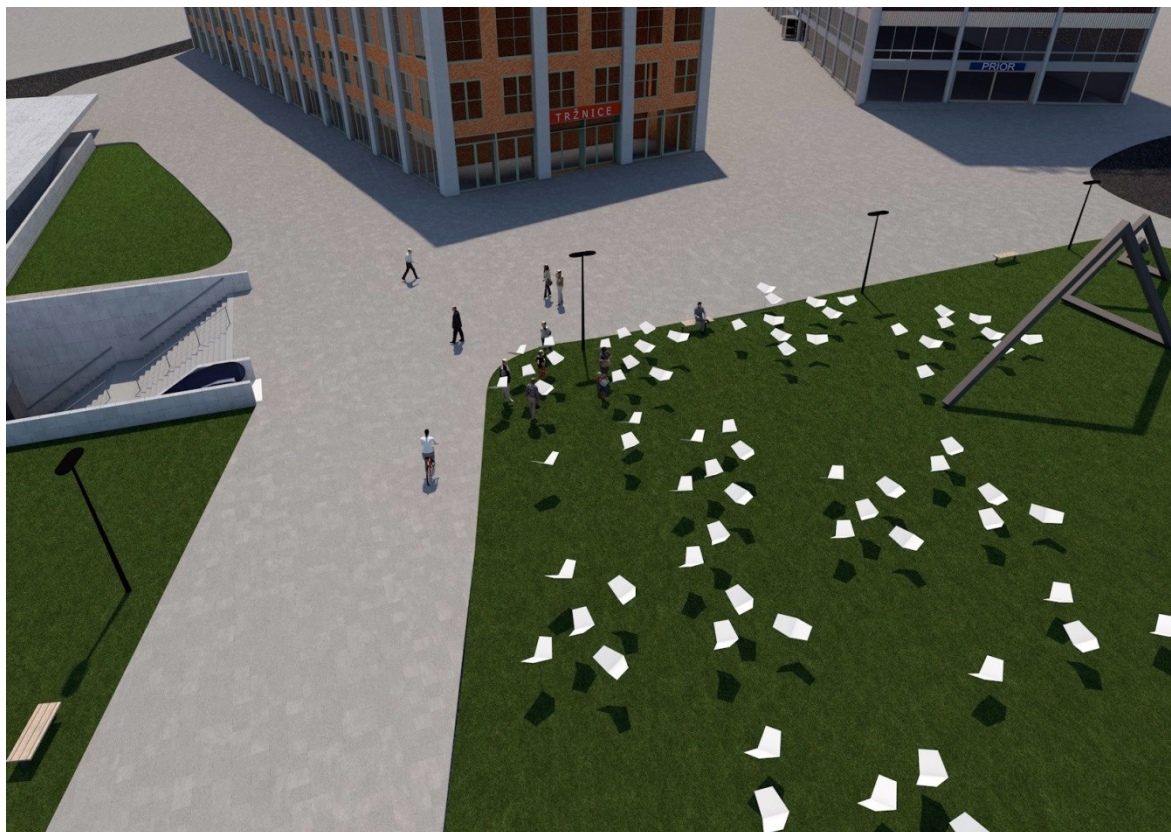

*Obr. 55. Výstava „Motýli“ – vizualizace*

## 8.4 Propagace

Součástí propagačních materiálů jsou tiskoviny - plakát, pozvánka, program. Dále je nutná propagace na internetu – facebookové stránky a stránky, kde hledáme absolventy Prostorové tvorby.

Do sekce propagace patří také seznamy zvaných hostů, v našem případě jsou to pedagogové a studenti Fakulty multimediálních komunikací, potažmo celé UTB, naši bývalí studenti, studenti středních škol a ostatní důležití hosté, například zastupitelé z města, paní starostka z Napajedel, sponzoři a další čestní hosté.

Důležitou položkou je také logo ateliéru Prostorová tvorba.



### 8.4.1 Tiskoviny



*Obr. 56. Návrh plakátu*



*Obr. 57. Návrh pozvánky*



*Obr. 58. Návrh programu*

#### **8.4.2 Facebookové stránky**

Oficiální facebookové stránky jsou již v současné době v provozu. Pomáhají nám šířit informace, novinky a zajímavosti týkající se našeho ateliéru. Založily jsme také skupinu, kde kontaktujeme a sdružujeme zejména bývalé studenty a absolventy.

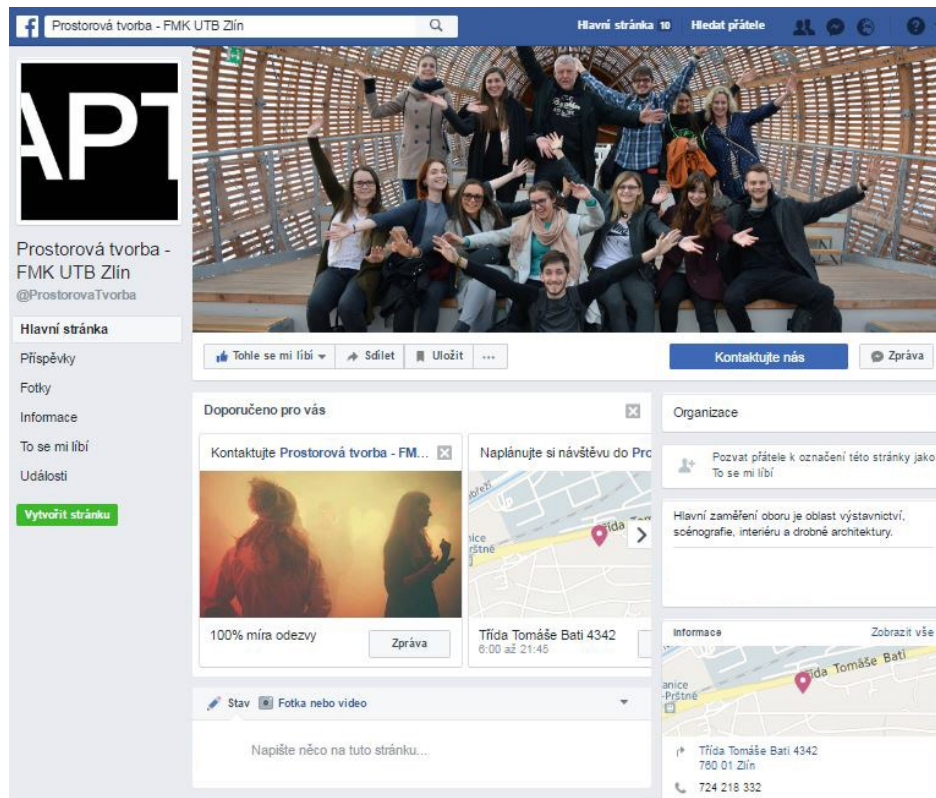

Obr. 59. Facebookové stránky

Jeto již dvacet let, co byl na naší univerzitě založen ateliér Prostorová tvorba.

Nenechme si ujít tuto příležitost setkat se, zavzpomínat i trochu se pochlubit. Rozhodli jsme se připravit narozeninovou oslavu a rádi bychom oslovili všechny naše absolventy, abychom se mohli společně opět potkat.

Budeme rádi za Váš kontakt. Prosím, připojte se k nám a přihlaste se na e-mail: k.raskova@centrum.cz, pište do zpráv na FB, nejlépe se také přidejte do skupiny Prostorová tvorba FMK UTB – absolventi/studenti nebo sdílejte naši prosbu.

S vřelým díky,

Ing. Arch. Michael Klang CSc.

Obr. 60. Facebooková skupina



## 8.4.3 Logo



 ATELIÉR  
PROSTORVÁ TVORBA

 ATELIÉR  
PROSTORVÁ TVORBA

 Ateliér  
PROSTORVÁ TVORBA

 Ateliér  
PROSTORVÁ TVORBA

 Ateliér  
Prostorová tvorba

 Ateliér  
Prostorová tvorba

*Obr. 61. Logo ateliéru Prostorová tvorba*

## 9 PRŮVODNÍ ZPRÁVA K NÁVRHU

Úvod:

Ateliér prostorová tvorba slaví 20 let! Pojdme oslavit výročí společně a využijme tuto příležitost k uspořádání akce, prezentující náš ateliér. Představme sami sebe, poděkujme našim studentům, vytvořme neopakovatelnou atmosféru...

Zadání:

Naším úkolem bylo navrhnout podrobný manuál k výstavě. Konkrétně oslavě 20. výročí založení ateliéru Prostorová tvorba.

Protože se jedná o reálný projekt, naše návrhy musely obsahovat veškeré detaily, zahrnující výrobní postupy a popis celkové organizace. Musely jsme návrh také přizpůsobit finančním možnostem tak, aby byl co nejméně zatěžující. To nebylo vždy jednoduché, při velikosti pořádané akce. I proto se naše návrhy postupně přetvářely v jednodušší varianty, odlišné od původních záměrů. Přesto jsme se snažily zachovat projektu důležitost, velkolepost a důstojnost...

V teoretické části mé diplomové práce jsem se zabývala základním výkladem, který popisoval obecné informace, související s počátečními myšlenkami dané problematiky, v praktickém oddíle jsem řešila finální návrh. Nyní se pokusím konkretizovat technickou stránku a podrobně popsat jednotlivé kroky našeho pracovního postupu. Ten je rozdělen do následujících částí:

- 1. Návrh tří samostatných výstav včetně obsahového, materiálového a konstrukčního řešení.**
- 2. Návrh organizace výstavy**

### **Identifikační údaje projektu:**

**Název akce:** výstava k 20. výročí založení ateliéru Prostorová tvorba

**Lokace:** Zlín

- náměstí Práce
- podchod na náměstí Práce
- prostranství pod podchodem na náměstí Práce

### **Přehled pozemků určených pro organizovanou událost:**

Katastrální území Zlín, parcelní číslo: 1109/178, 1109/42, 3514/1, 1119/6

Všechny uvedené pozemky jsou ve vlastnictví statutárního města Zlín, náměstí Míru 12, 76001 Zlín

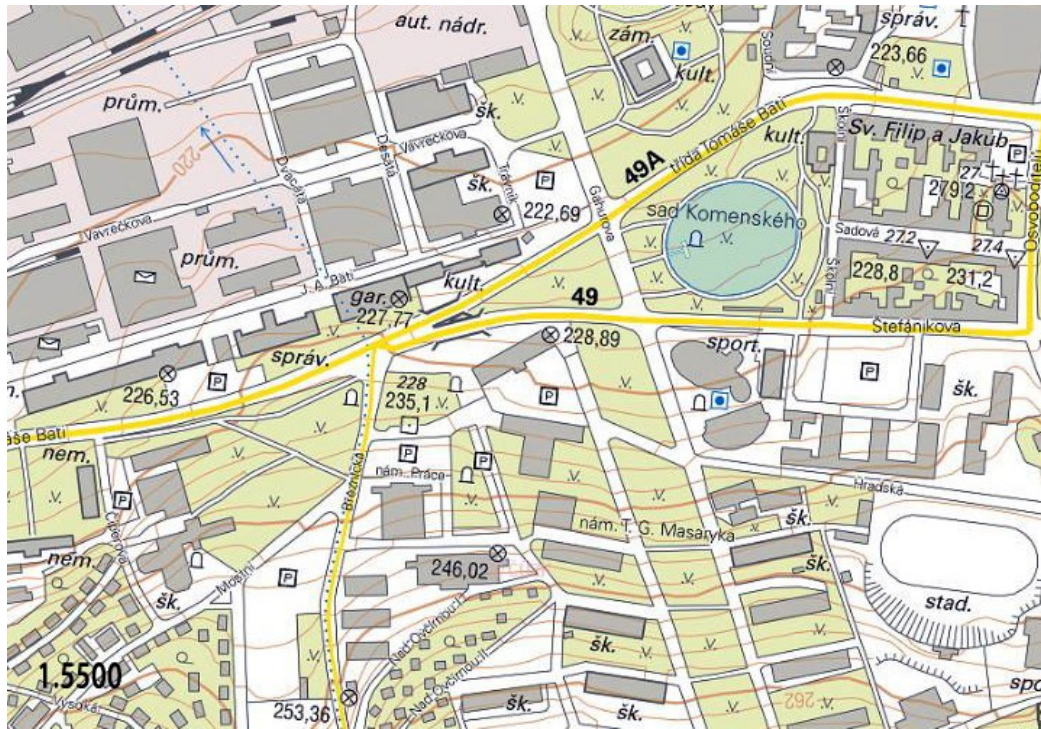

Obr. 62. Mapový podklad z katastru nemovitostí

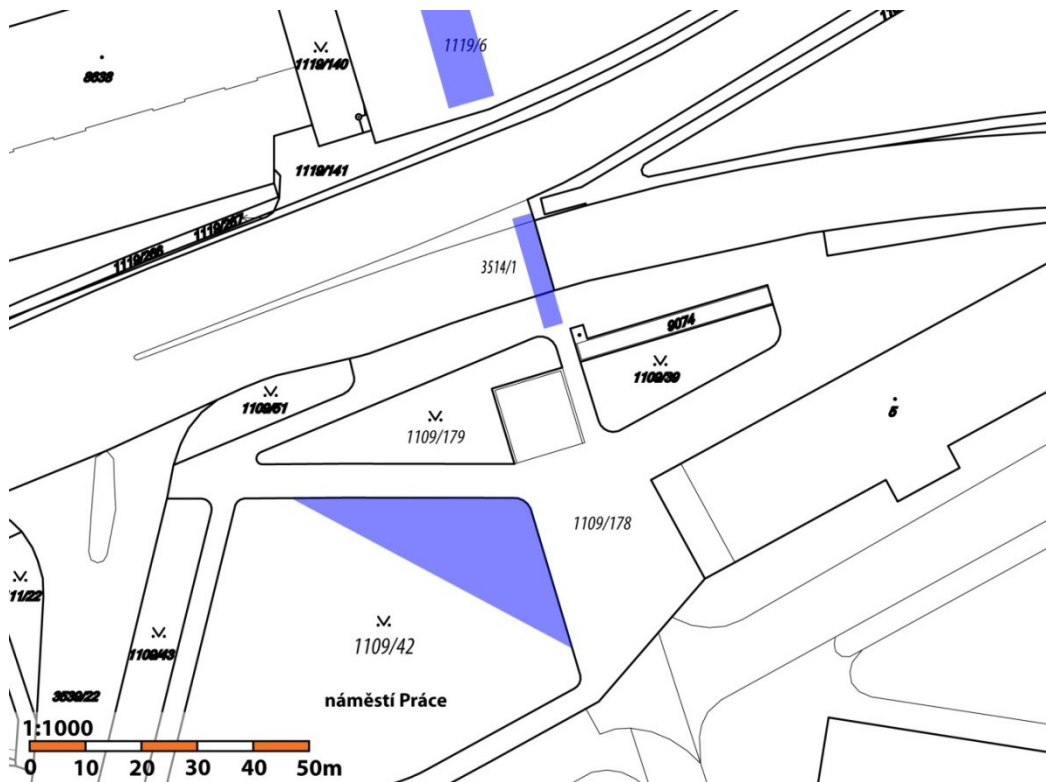

Obr. 63. Mapový podklad z katastru nemovitostí se značením rozsahu výstavy



**Zhodnocení stanoviště:**

Prostor náměstí Práce jsme vyhodnotily jako vyhovující, na základě námi provedené analýzy místa, shromáždění mapových podkladů a průzkumu širších vztahů. Náměstí vyhovuje z hlediska velikosti, využitelnosti i sociálních návazností. Je zde vysoká frekventovanost lidí. Je zde krytý prostor, kde můžeme uskutečnit náš doprovodný program a kde se mohou návštěvníci schovat před nepřízní počasí.

**Popis jednotlivých výstavních částí:****Výstava „Zaměřeno na...“:**

Celkem použijeme 10 outdoorových výstavních stojanů, do kterých budou zasouvány pvc desky o rozměru 1850 x 1250mm, s tloušťkou 4mm, orientované na šířku. Pokud to bude možné, počítáme se zapůjčením stojanů z města Napajedla, stejně jako v loňském roce. Je ale potřebné vyřídit smlouvu o zápůjčce.

Cena za 1 panel: 1882,-Kč

Cena za 10 panelů: 18820,-Kč

**Výstava v podchodu:**

Výstavní systém v podchodu bude zhotoven z lešení. Odbornou konzultaci a návrh na reálné zpracování nám poskytla firma *RUDOLF lešení s.r.o.*, která pro nás také zhotovila finanční nabídku, zahrnující cenu zapůjčení a montáže.

Grafické panely zavěšené na lešení budou vyrobené z pvc desky, formát B0 (1400 x 1000mm), tloušťka 5mm, orientované na šířku.

Cena tisku 1ks pvc: 500,-Kč

Cena 16ks pvc: 8000,-Kč

Cena za dopravu, montáž a pronájem lešení po dobu 14 dní: 27000,-Kč

---

Cena celkem: 35000,-Kč

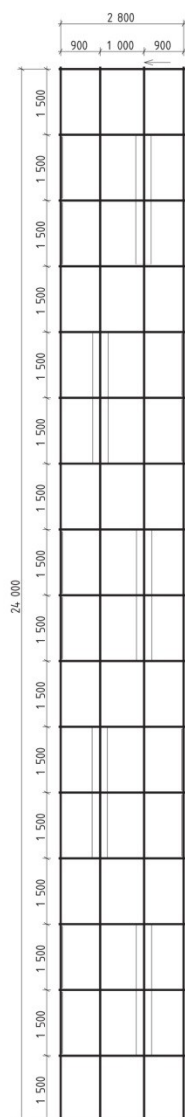

Obr. 64. Varianta uspořádání lešňové konstrukce

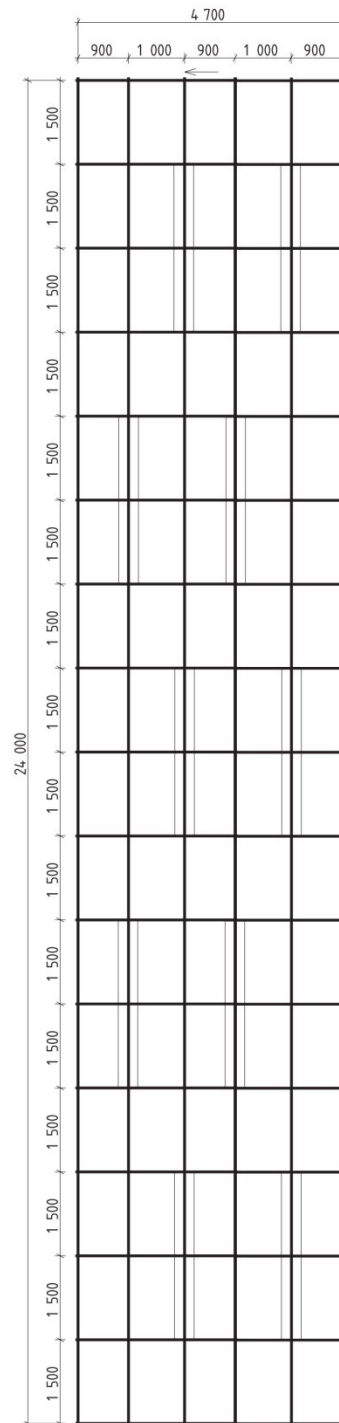

Obr. 65. Varianta uspořádání lešeňové konstrukce



**Výstava „Motýli“:**

Rozměry motýlů budou přibližně 500 x 500mm. Tloušťka desky 5mm. Rozmístění na travnatém prostoru bude nepravidelné. Ocelová tyčka bude svou 1/3 zabodnutá do země, to zajistí její stabilitu a dostatečné ukotvení.

Cena za 2 fotografie: 200,-Kč

Cena za 300 fotografií: 60000,-Kč

Výrobní náklady:

Cena ocelovou tyčku: 13,50,-Kč

Cena 2kusů plechových profilů (na 1 motýla): 12,40,-Kč

Cena 6ks nýtků (na 1 motýla): 3,-Kč

Výrobní cena 1 motýla: 28,90,-Kč

---

Výrobní cena 300 motýlů: 8700,-Kč (+ náklady na práci zhotovitele)

Celková cena 98700,-Kč (+ náklady na práci zhotovitele)

Je možné náklady výrazně snížit, pokud snížíme počet fotografií. Počítáme buď s variantou 300 portrétů/studentů, tolik se jich vystřídal za dobu 20 let, nebo 70 portrétů/studentů, to je počet lidí, kteří fungovali na ateliéru v současné době stávajícího vedoucího, pana architekta Michaela Klanga.

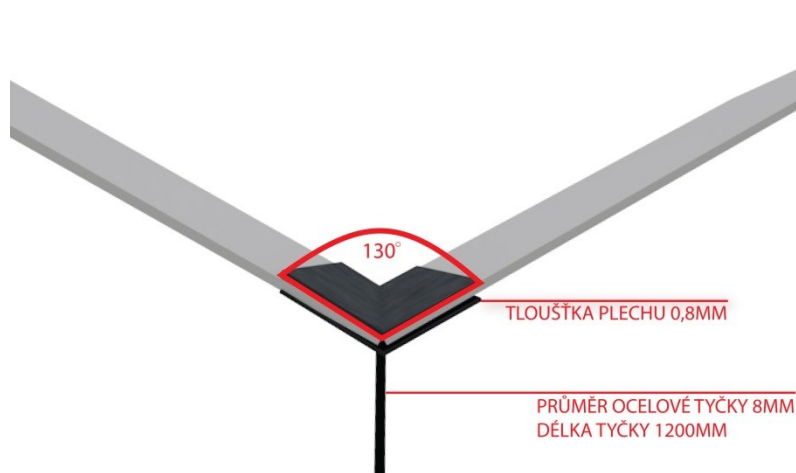

Obr. 66. Nákres se základními parametry

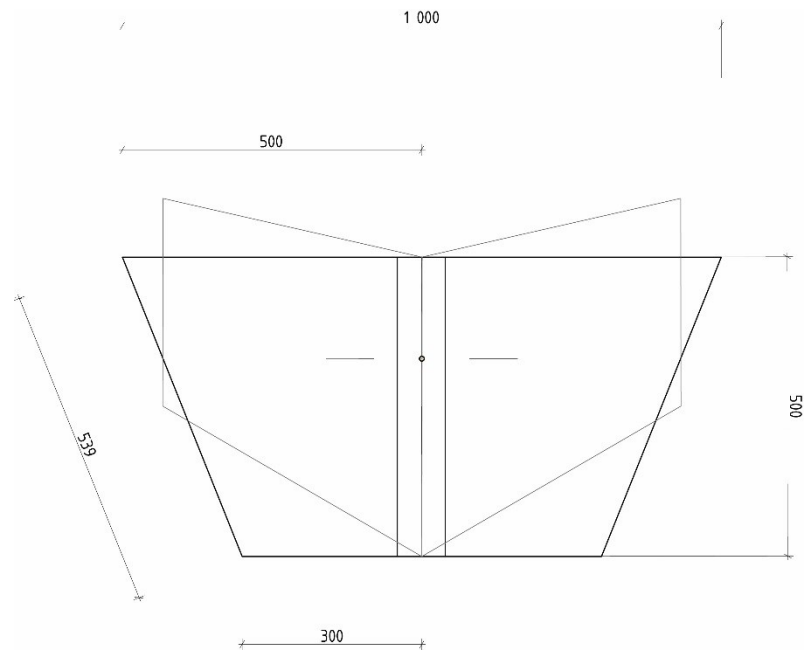

Obr. 67. Nákres se základními parametry

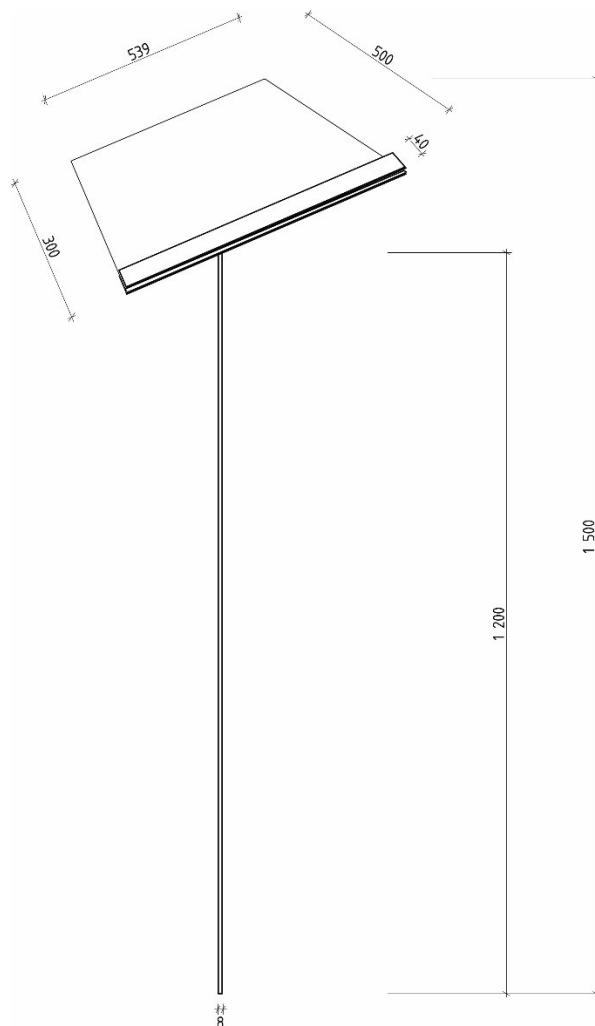

Obr. 68. Nákres se základními parametry

**Popis ostatních položek události:****Tištěná propagace:**

Cena za plakát, 1 ks, formát A3: 42,-Kč

Cena za pozvánku/program, 1ks, formát A4: 33,-Kč

**Smlouvy a žádosti:**

Pro konání výstav je třeba zajistit povolení města na příslušných odborech. Pro každou výstavu musí být zvláštní povolení, které se skládá z žádosti, doplněné přílohami s detailním popisem akce a nákresem prostorového řešení v dané lokalitě.

Dále je nutné vyhotovit smlouvu o zápůjčce outdoorových panelů s městem Napajedla a vytvořit objednávku na jejich dopravu a instalaci u Služeb města Napajedla. (pokud nezařídíme jinak).

K naší události budeme potřebovat následující formuláře:

- 1) *„Žádost o zvláštní užívání místa s veřejnou či sídlištní zelení, hřiště nebo parku pro potřeby záboru veřejného prostranství“* (odbor městské zeleně)
- 2) *„Žádost o vydání povolení ke zvláštnímu užívání pozemní komunikace – veřejně příslušného prostranství“* (odbor stavebních a dopravních řízení)
- 3) *„Smlouva o zápůjčce outdoorových panelů u města Napajedla“*
- 4) *„Objednávka na instalaci, deinstalaci a dopravu stojanů u Služeb města Napajedla“*

Žádosti je potřeba vyřídit všechny najednou, alespoň měsíc před zahájením výstav.



**Časový harmonogram dne vernisáže:**

- 1) Brzké odpolední hodiny od 14:00 - propagace ateliéru, infostánek, drobné občerstvení, káva do kelímku, pivo...
- 2) 16:00 Hudební vystoupení
- 3) 18:00 vernisáž
- 4) Oslava, afterparty

**Rozpis organizace výstavy:****VÝSTAVA „ZAMĚŘENO NA...“****1. PANELY - tisk**

- a) shromáždit texty od autorů vystavovaných prací, shromáždit obrázky a vizualizace v tiskové kvalitě – během začátku školního roku – 1 odpovědná osoba
- b) udělat výběrové řízení na tiskárnu – měsíc před akcí – 1 odpovědná osoba
- b) připravit data k tisku - měsíc před akcí – 2 odpovědné osoby
- c) poslat data do tisku – týden před akcí – 2 odpovědné osoby

**2. VÝSTAVNÍ STOJANY – zápůjčka**

- a) kontaktovat Napajedla a domluvit se na výpůjčce v daném termínu – na začátku školního roku – 1 odpovědná osoba
- b) připravit a vyřídit smlouvu o výpůjčce – 2 týdny před akcí – 1 odpovědná osoba
- c) domluvit se s technickými službami z Napajedel na spolupráci (doprava, instalace, deinstalace) – 2 týdny před akcí – 1 odpovědná osoba

**2. 1. VÝSTAVNÍ STOJANY – instalace, deinstalace**

- a) potvrdit dopravu a instalaci – den před akcí nebo ten den ráno – 1 odpovědná osoba
- b) spojit dopravu panelů s dopravou stojanů
- c) dohled a pomoc při instalaci, je třeba sehnat plachty na zakrytí panelů do doby vernisáže – 4 odpovědné osoby – v den instalace
- d) připravit materiál na případné podložení a vyrovnání stojanů
- e) domluvit deinstalaci – v den instalace

f) deinstalace – poslední den výstavy

g) vyřídit povolení vjezdu na náměstí Práce pro vozidlo technických služeb Napajedla na den instalace i deinstalace

### VÝSTAVA V PODCHODU:

#### 1. PANELY – tisk

a) shromáždit texty od autorů vystavovaných prací, shromáždit obrázky a vizualizace v tiskové kvalitě – během začátku školního roku – 1 odpovědná osoba

b) udělat výběrové řízení na tiskárnu – měsíc před akcí – 1 odpovědná osoba

b) připravit data k tisku - měsíc před akcí – 2 odpovědné osoby

c) poslat data do tisku – týden před akcí – 2 odpovědné osoby

#### 2. LEŠENÍ

a) domluvit montáž a rekapitulovat požadavky návrhu – měsíc před výstavou – 1 odpovědná osoba

b) montáž – 2 dny před výstavou

c) dohled nad montáží – 1 odpovědná osoba

d) vyřídit povolení vjezdu na náměstí Práce pro lešenářskou firmu na dobu instalace i deinstalace

#### 3. INSTALACE, DEINSTALACE

a) pověsit panely na lešení – v den vernisáže – alespoň 4 osoby

b) domluvit demontáž – v den instalace

c) uklizení panelů v poslední den výstavy – zajistit odvoz zároveň s panely „Zaměřeno na...“ a „Motýly“

d) demontáž lešení – 2. den ukončení výstavy

### VÝSTAVA „MOTÝLI“:

#### 1. TISKOVÁ PŘÍPRAVA

a) sběr fotografií studentů – v průběhu celého roku (využít fb skupiny, kde hledáme absolventy) – 2 odpovědné osoby

b) fotografie graficky upravit na jednotný vzhled/odstín

c) připravit celkovou grafiku s texty

d) připravit tiskové podklady

## 2. TISK

a) udělat výběrové řízení na tiskárnu – 2 měsíce před akcí – 1 odpovědná osoba

b) tisk - 2 měsíce před akcí (musí se tisknout dříve, z důvodu následné výroby motýlů)

## 3. VÝROBA MOTÝLŮ

a) výběrové řízení na výrobu nebo vyrobít svépomocí na ateliéru – měsíc před akcí – 1 odpovědná osoba, případně práce celého ateliéru

b) zajistit materiál na výrobu – měsíc a půl před akcí – 2 odpovědné osoby

c) výroba – měsíc před akcí

## 4. INSTALACE, DEINSTALACE

a) zajistit dopravu motýlů – den před akcí – může se spojit s dopravou stojanů na výstavu „Zaměření na...“

b) napíchat do země tyčky – den před akcí – co nejvíce lidí, mohou pomoci i technické služby – je třeba mít nástroje na zatlučení do země

c) nasadit motýly na tyčky - den před akcí – co nejvíce lidí, mohou pomoci i technické služby

d) deinstalace – poslední den výstavy – zajistit dopravu a pomoc při deinstalaci

## PROPAGACE

### 1. TISK

a) grafická korekce a příprava k tisku – 2 měsíce před akcí – 1 odpovědná osoba

b) tisk – 5 týdnů před akcí

### 2. PLAKÁTY

a) vylepit na předem vytipovaná místa – měsíc před akcí - 1 odpovědná osoba

### 3. POZVÁKNY

a) rozeslat, osobně doručit, elektronicky poslat – 2-3 týdny před akcí – 2 odpovědné osoby

b) program posílat jako součást pozvánky – rozvěsit přímo na místě v den vernisáže

#### 4. FACEBOOK

a) průběžně upozorňovat – intenzivně začít měsíc před akcí – 1 odpovědná osoba

#### VERNISÁŽ:

kontrola všech částí instalace – v den akce – 3 odpovědné osoby

#### 1. OBČERSTVENÍ

a) zajistit catering v menze UTB – měsíc před akcí – 1 odpovědná osoba

b) výběr občerstvení a pití – měsíc před akcí

c) zajistit víno, pivo, nealko na vernisáž a následnou oslavu – měsíc před akcí – 3 odpovědné osoby

d) objednat dort (peče Alena Matulová, bývalá studentka) – měsíc před akcí – 1 odpovědná osoba

#### 2. ORGANIZACE DNE VERNISÁŽE A OSLAVY

a) hudba – vybrat konkrétního vystupujícího – na začátku školního roku 2017/18 – 1 odpovědná osoba

b) zajistit ozvučení

c) zajistit světla

d) zajistit přívod elektriky

e) zajistit přímotopy

f) technické zázemí vytvořit v prostorách podchodu

g) zajistit infostánek pro zájemce o studium

h) zajistit i reprodukovanou hudbu

i) domluvit úvodní slova na zahájení (zástupce města, pedagogové, absolventi...)

j) zajistit mobiliář – stoly na občerstvení, židle, stůl na dort – jejich doprava

k) ubytování pro hosty

Všechny položky nutné řešit od začátku školního roku, průběžně postupně vyřizovat.



## ZÁVĚR

Záměrem diplomové práce bylo nejen navržení jedné výstavy, ale zejména způsob, jakým chceme oslavit 20. výročí ateliéru Prostorová tvorba. Důležitá je hlavní myšlenka, proces uvažování nad všemi podstatnými segmenty výsledného projektu a přiblížení náročnosti uspořádání společenské události.

Vizuální stránka výstavních panelů či propagačních materiálů je jednou z částí velkého celku s mnoha složkami a podsložkami, které vyžadují stejnou nebo dokonce větší pozornost a nesmí se zanedbat při přípravě a realizaci. To je hlavním důvodem výsledné podoby návrhu. Práce popisuje cestu, která vedla k redukci, zjednodušení, dosažitelnosti. Jedná se o tři samostatné výstavy, které fungují zvlášť i společně, proto jsou variabilní v závislosti na možnosti zejména finanční, ale také organizační. To je způsob, jak být připraveni i na negativní okolnosti a omezení, se kterými je třeba počítat.

My samozřejmě doufáme v úspěch akce a těšíme se, až společně oslavíme dvacetiletou existenci našeho ateliéru.

## SEZNAM POUŽITÉ LITERATURY

### Tištěné zdroje:

- [1] ALPRO. Zlín. Fotoplán města. 3. vyd. Valašské Meziříčí: ALPRO, 2004
- [2] ZÁBOJNÍKOVÁ, J. *Historie vysokého školství ve Zlíně*. Zlín: Univerzita Tomáše Bati ve Zlíně, 2005
- [3] Archiv UTB ve Zlíně.
- [4] PERNES, J. *Kapitoly z dějin Vysokého technického učení v Brně*. 2.vyd. Brno: VITIUM, 2009. ISBN 978-80-214-3376-2
- [5] STÁTNÍ GALERIE (Zlín, Česko). *Prostor Zlín*. Roč. 5 (1993), č.6: Zlín. STÁTNÍ GALERIE VE ZLÍNĚ – DŮM UMĚNÍ, 1993.
- [6] Propagační materiály ateliéru Prostorová tvorba
- [7] PAVLŮ, Dušan. *Veletrhy a výstavy*. 1. vyd. Praha: PROFESSIONAL PUBLISHING, 2009. ISBN 978-80-86946-38-2
- [8] KLIVAR, Miroslav. *Estetika nových umění*. Praha: SVOBODA, 1970.
- [9] VYSEKALOVÁ, Jitka. *Veletrhy a výstavy*. 1. vyd. Praha: GRADA PUBLISHING, 2004. ISBN 80-247-0894-9

### Internetové zdroje:

- [10] ZLÍNSKÁ ARCHITEKTURA: *Náměstí Práce* [cit. 2017-04-10] Dostupné z: WWW<<http://www.architekturazlin.cz/namesti-prace>>
- [11] ZLÍNSKÁ ARCHITEKTURA: *Podchod – náměstí Práce* [cit. 2017-04-10] Dostupné z: WWW<<http://www.architekturazlin.cz/podchod-namesti-prace>>
- [12] ZLÍNSKÁ ARCHITEKTURA: *Rekonstrukce podchodu – náměstí Práce* [cit. 2017-04-12]. Dostupné z: WWW<<http://www.architekturazlin.cz/rekonstrukce-podchodu-namesti-prace>>
- [13] UNIVERZITA TOMÁŠE BATI VE ZLÍNĚ: *Reprezentační brožura* [cit. 2017-04-20]. Dostupné z: WWW< <http://www.utb.cz/file/48499/>>
- [14] UNIVERZITA TOMÁŠE BATI VE ZLÍNĚ: *Kdo jsme* [cit. 2017-04-20]. Dostupné z: WWW<<http://www.utb.cz/o-univerzite/kdo-jsme>>

[15] ZLÍNSKÝ DENÍK: *Výstava přiblíží typy baťovských domků* [cit. 2017-04-22]. Dostupné z: WWW<[http://zlinsky.denik.cz/kultura\\_region/vystava-priblizi-typy-batovskych-domku-20120521.html](http://zlinsky.denik.cz/kultura_region/vystava-priblizi-typy-batovskych-domku-20120521.html)>

[16] ZACHETA. *Fair building* [cit. 2017-04-22]. Dostupné z: WWW<<https://zacheta.art.pl/en/wystawy/15-miedzynarodowa-wystawa-architektury-la-biennale-di-venezi>>

[17] BEHANCE. *Design for london, Technical university Berlin 2011* [cit. 2017-04-23]. Dostupné z: WWW<<https://www.behance.net/gallery/29197863/City-Visions-1910-2010>>

[18] AVOISION. *Cosmic Debris Outdoor Art Installation, London Square Comfort Station* [cit. 2017-04-23]. Dostupné z: WWW<<https://avoision.com/2012/05/04/cosmic-debris-outdoor-art-installation-logan-square-comfort-station.php>>

[19] INHABITAT. *Mirror culture 6,000 DCs Recycled into Colorful Community Art* [cit. 2017-04-23]. Dostupné z: WWW<<http://inhabitat.com/mirror-culture-6000-cds-recycled-into-colorful-community-art/>>

**SEZNAM OBRÁZKŮ**

|  |    |
|--|----|
| Obr. 1. Mapa Zlína, vyznačené lokace.....  | 13 |
| Zdroj:<br><a href="https://mapy.cz/zakladni?x=17.6732147&amp;y=49.2190823&amp;z=11&amp;source=muni&amp;id=3045">https://mapy.cz/zakladni?x=17.6732147&amp;y=49.2190823&amp;z=11&amp;source=muni&amp;id=3045</a> ,<br>vlastní grafická úprava |    |
| Obr. 2. Fotografie náměstí práce ve Zlíně.....   | 15 |
| Zdroj: <a href="https://www.zlin.eu/foto/clanky/4455/revitalizace-podchodu.jpg">https://www.zlin.eu/foto/clanky/4455/revitalizace-podchodu.jpg</a>   |    |
| Obr. 3. Fotografie náměstí Práce, detail.....  | 15 |
| Zdroj: Vlastní fotografie  |    |
| Obr. 4. Fotografie náměstí Práce, detail.....  | 16 |
| Zdroj: Vlastní fotografie  |    |
| Obr. 5. Fotografie náměstí Práce, detail.....  | 18 |
| Zdroj: Vlastní fotografie  |    |
| Obr. 6. Mapa širších vztahů.....   | 19 |
| Zdroj:<br><a href="https://mapy.cz/zakladni?x=17.6732147&amp;y=49.2190823&amp;z=11&amp;source=muni&amp;id=3045">https://mapy.cz/zakladni?x=17.6732147&amp;y=49.2190823&amp;z=11&amp;source=muni&amp;id=3045</a> ,<br>vlastní grafická úprava |    |
| Obr. 7. Mapa širších vztahů - doprava.....   | 20 |
| Zdroj:<br><a href="https://mapy.cz/zakladni?x=17.6732147&amp;y=49.2190823&amp;z=11&amp;source=muni&amp;id=3045">https://mapy.cz/zakladni?x=17.6732147&amp;y=49.2190823&amp;z=11&amp;source=muni&amp;id=3045</a> ,<br>vlastní grafická úprava |    |
| Obr. 8. Mapa širších vztahů – městská hromadná doprava.....  | 21 |
| <a href="https://mapy.cz/zakladni?x=17.6732147&amp;y=49.2190823&amp;z=11&amp;source=muni&amp;id=3045">https://mapy.cz/zakladni?x=17.6732147&amp;y=49.2190823&amp;z=11&amp;source=muni&amp;id=3045</a> ,<br>vlastní grafická úprava           |    |
| Obr. 9. Mapa širších vztahů - informace.....   | 22 |
| <a href="https://mapy.cz/zakladni?x=17.6732147&amp;y=49.2190823&amp;z=11&amp;source=muni&amp;id=3045">https://mapy.cz/zakladni?x=17.6732147&amp;y=49.2190823&amp;z=11&amp;source=muni&amp;id=3045</a> ,<br>vlastní grafická úprava           |    |
| Obr. 10. Mapa širších vztahů – první pomoc.....  | 23 |



Zdroj:

<https://mapy.cz/zakladni?x=17.6732147&y=49.2190823&z=11&source=muni&id=3045>,  
vlastní grafická úprava

Obr. 11. Mapa širších vztahů - obchody.....24

Zdroj:

<https://mapy.cz/zakladni?x=17.6732147&y=49.2190823&z=11&source=muni&id=3045>,  
vlastní grafická úprava

Obr. 12. Mapa širších vztahů – ubytování.....25

Zdroj:

<https://mapy.cz/zakladni?x=17.6732147&y=49.2190823&z=11&source=muni&id=3045>,  
vlastní grafická úprava

Obr. 13. Mapa širších vztahů - občerstvení.....26

Zdroj:

<https://mapy.cz/zakladni?x=17.6732147&y=49.2190823&z=11&source=muni&id=3045>,  
vlastní grafická úprava

Obr. 14. Fotografie univerzitního centra.....28

Zdroj: [http://www.subtech.cz/wp-content/uploads/2016/07/Knihovna-UTB-Subtech\\_01.jpg](http://www.subtech.cz/wp-content/uploads/2016/07/Knihovna-UTB-Subtech_01.jpg)

Obr. 15. Výstava ateliéru Prostorová tvorba.....37

Zdroj: Kateřina Rašková

Obr. 16. Výstava ateliéru Prostorová tvorba.....37

Zdroj: Kateřina Rašková

Obr. 17. Výstava „PROSTOR NAPA“.....38

Zdroj: Silvie Hrušková

Obr. 18. Výstava „PROSTOR NAPA“.....39

Zdroj: Silvie Hrušková

Obr. 19. Výstava „Můj bat'ovský domek“- exteriérová část výstav.....40

Zdroj: <http://zlinsky.denik.cz/galerie/prostorove-schema-batovskeho-puldomku.html?mm=3764790&back=2718554987>

|  |    |
|--|----|
| Obr. 20. Výstava v polském pavilonu na Bienále Benátky.....  | 42 |
| Zdroj: <a href="http://waaaat.welovead.com/cn/top/detail/a7ewknvzn">http://waaaat.welovead.com/cn/top/detail/a7ewknvzn</a>   |    |
| Obr. 21. Výstava v polském pavilonu na Bienále Benátky.....  | 42 |
| Zdroj: <a href="http://waaaat.welovead.com/cn/top/detail/a7ewknvzn">http://waaaat.welovead.com/cn/top/detail/a7ewknvzn</a>   |    |
| Obr. 22. Výstava „City Visions“ v Londýně.....   | 44 |
| Zdroj: <a href="https://www.behance.net/gallery/29197863/City-Visions-1910-2010">https://www.behance.net/gallery/29197863/City-Visions-1910-2010</a>   |    |
| Obr. 23. Výstava „City Visions“ v Londýně.....   | 44 |
| Zdroj: <a href="https://www.behance.net/gallery/29197863/City-Visions-1910-2010">https://www.behance.net/gallery/29197863/City-Visions-1910-2010</a>   |    |
| Obr. 24. Výstava „Almost Planets“ v Chicagu.....   | 45 |
| Zdroj: <a href="https://avoision.com/2012/05/04/cosmic-debris-outdoor-art-installation-logan-square-comfort-station.php">https://avoision.com/2012/05/04/cosmic-debris-outdoor-art-installation-logan-square-comfort-station.php</a> |    |
| Obr. 25. Výstava „Almost Planets“ v Chicagu.....   | 46 |
| Zdroj: <a href="https://avoision.com/2012/05/04/cosmic-debris-outdoor-art-installation-logan-square-comfort-station.php">https://avoision.com/2012/05/04/cosmic-debris-outdoor-art-installation-logan-square-comfort-station.php</a> |    |
| Obr. 26. Instalace „Mirror Culture“ v Bulharsku.....   | 47 |
| Zdroj: <a href="http://design-milk.com/mirror-culture-installation-6000-cds/">http://design-milk.com/mirror-culture-installation-6000-cds/</a>   |    |
| Obr. 27. Instalace „Mirror Culture“ v Bulharsku.....   | 47 |
| Zdroj: <a href="http://design-milk.com/mirror-culture-installation-6000-cds/">http://design-milk.com/mirror-culture-installation-6000-cds/</a>   |    |
| Obr. 28. Rozmístění jednotlivých částí výstavy.....  | 51 |
| Zdroj: <i>Vlastní nákres</i>   |    |
| Obr. 29. Schéma rozmístění.....  | 55 |
| Zdroj: <i>Vlastní nákres</i>   |    |
| Obr. 30. Návrh grafické podoby panelu.....   | 66 |
| Zdroj: Kateřina Rašková  |    |
| Obr. 31. Návrh finální podoby panelu.....  | 56 |
| Zdroj: Kateřina Rašková  |    |

|  |    |
|--|----|
| Obr. 32. Návrh finální podoby panelu.....            | 56 |
| Zdroj: Kateřina Rašková                              |    |
| Obr. 33. Návrh finální podoby panelu.....            | 57 |
| Zdroj: Kateřina Rašková                              |    |
| Obr. 34. Návrh finální podoby panelu.....            | 57 |
| Zdroj: Kateřina Rašková                              |    |
| Obr. 35. Ukázka outdoorových stojanů.....            | 58 |
| Zdroj: Kateřina Rašková                              |    |
| Obr. 36. Ukázka outdoorových stojanů.....            | 58 |
| Zdroj: Kateřina Rašková                              |    |
| Obr. 37. Výstava „Zaměřeno na...“ - vizualizace..... | 59 |
| Zdroj: Vlastní vizualizace                           |    |
| Obr. 38. Výstava „Zaměřeno na...“ – vizualizace..... | 59 |
| Zdroj: Vlastní vizualizace                           |    |
| Obr. 39. Výstava „Zaměřeno na...“ - vizualizace..... | 60 |
| Zdroj: Vlastní vizualizace                           |    |
| Obr. 40. Schéma rozmístění.....                      | 61 |
| Zdroj: Vlastní grafika                               |    |
| Obr. 41. Návrh grafické podoby panelu.....           | 61 |
| Zdroj: Kateřina Rašková                              |    |
| Obr. 42. Návrh finální podoby panelu.....            | 62 |
| Zdroj: vlastní grafika                               |    |
| Obr. 43. Návrh finální podoby panelu.....            | 62 |
| Zdroj: Vlastní grafika                               |    |
| Obr. 44. Návrh finální podoby panelu.....            | 63 |
| Zdroj: Vlastní grafika                               |    |

|   |    |
|---|----|
| Obr. 45. Návrh finální podoby panelu.....                               | 63 |
| Zdroj: Vlastní grafika  |    |
| Obr. 46. Výstava v podchodu – vizualizace.....                          | 64 |
| Zdroj: Vlastní vizualizace  |    |
| Obr. 47. Výstava v podchodu – vizualizace.....                          | 64 |
| Zdroj: Vlastní vizualizace  |    |
| Obr. 48. Výstava v podchodu – schéma výstavního systému.....            | 65 |
| Zdroj: Vlastní schéma   |    |
| Obr. 49. Schéma rozmístění.....   | 66 |
| Zdroj: Vlastní schéma   |    |
| Obr. 50. Varianty zhotovení.....  | 66 |
| Zdroj: Vlastní grafika  |    |
| Obr. 51. Grafický návrh.....  | 67 |
| Zdroj: Vlastní grafika  |    |
| Obr. 52. Fotografie prototypu.....                                      | 67 |
| Zdroj: František Vosáhlo  |    |
| Obr. 53. Výstava „Motýli“ – vizualizace.....                            | 68 |
| Zdroj: Vlastní vizualizace  |    |
| Obr. 54. Výstava „Motýli“ - možné varianty provedení – vizualizace..... | 68 |
| Zdroj: Vlastní vizualizace  |    |
| Obr. 55. Výstava „Motýli“ – vizualizace.....                            | 69 |
| Zdroj: Vlastní vizualizace  |    |
| Obr. 56. Návrh plakátu.....   | 70 |
| Zdroj: Kateřina Rašková   |    |
| Obr. 57. Návrh pozvánky.....  | 70 |
| Zdroj: Kateřina Rašková   |    |



|  |    |
|--|----|
| Obr. 58. Návrh programu.....   | 71 |
| Zdroj: Kateřina Rašková  |    |
| Obr. 59. Facebookové stránky.....  | 72 |
| Zdroj: <a href="https://www.facebook.com/ProstorovaTvorbafref=ts">https://www.facebook.com/ProstorovaTvorbafref=ts</a>   |    |
| Obr. 60. Facebooková skupina.....  | 72 |
| Zdroj: <a href="https://www.facebook.com/groups/225165614572781/?fref=ts">https://www.facebook.com/groups/225165614572781/?fref=ts</a>   |    |
| Obr. 61. Logo ateliéru Prostorová tvorba.....  | 73 |
| Zdroj: Kateřina Rašková  |    |
| Obr. 62. Mapový podklad z katastru nemovitostí.....  | 75 |
| Zdroj:<br><a href="http://sgi.nahlizenidokn.cuzk.cz/marushka/default.aspx?themeid=3&amp;&amp;MarQueryId=2EDA9E08&amp;MarQParam0=3557475705&amp;MarQParamCount=1&amp;MarWindowName=Marushka">http://sgi.nahlizenidokn.cuzk.cz/marushka/default.aspx?themeid=3&amp;&amp;MarQueryId=2EDA9E08&amp;MarQParam0=3557475705&amp;MarQParamCount=1&amp;MarWindowName=Marushka</a>                      |    |
| Obr. 63. Mapový podklad z katastru nemovitostí se označením rozsahu výstavy.....   | 75 |
| Zdroj:<br><a href="http://sgi.nahlizenidokn.cuzk.cz/marushka/default.aspx?themeid=3&amp;&amp;MarQueryId=2EDA9E08&amp;MarQParam0=3557475705&amp;MarQParamCount=1&amp;MarWindowName=Marushka">http://sgi.nahlizenidokn.cuzk.cz/marushka/default.aspx?themeid=3&amp;&amp;MarQueryId=2EDA9E08&amp;MarQParam0=3557475705&amp;MarQParamCount=1&amp;MarWindowName=Marushka</a> ,<br>vlastní grafika |    |
| Obr. 64. Varianta uspořádání lešeňové konstrukce.....  | 77 |
| Zdroj: Vlastní grafika   |    |
| Obr. 65. Varianta uspořádání lešeňové konstrukce.....  | 78 |
| Zdroj: Vlastní grafika   |    |
| Obr. 66. Nákres se základními parametry.....   | 79 |
| Zdroj: Vlastní nákres  |    |
| Obr. 67. Nákres se základními parametry.....   | 80 |
| Zdroj: Vlastní nákres  |    |
| Obr. 68. Nákres se základními parametry.....   | 80 |
| Zdroj: Vlastní nákres  |    |

## SEZNAM PŘÍLOH

- PI Výkres 01, umístěno na zadní straně diplomové práce
- PII Výkres 02, umístěno na zadní straně diplomové práce
- PIII Výkres 03, umístěno na zadní straně diplomové práce
- PIV Výkres 04, umístěno na zadní straně diplomové práce